



EST. 1889
GERMANY

VETTER[®]
KRANTECHNIK

Katalog / Catalogue

Schwenkkrane, Portalkransysteme & Lastwendegeräte
Slewing jib cranes, gantry crane systems & load turning devices



VETTER – Hebt und bewegt.

„Der Vergangenheit verbunden –
 der Gegenwart verpflichtet –
 der Zukunft zugewandt!“

Joh. Heinr. Jung-Stilling (1740-1817)

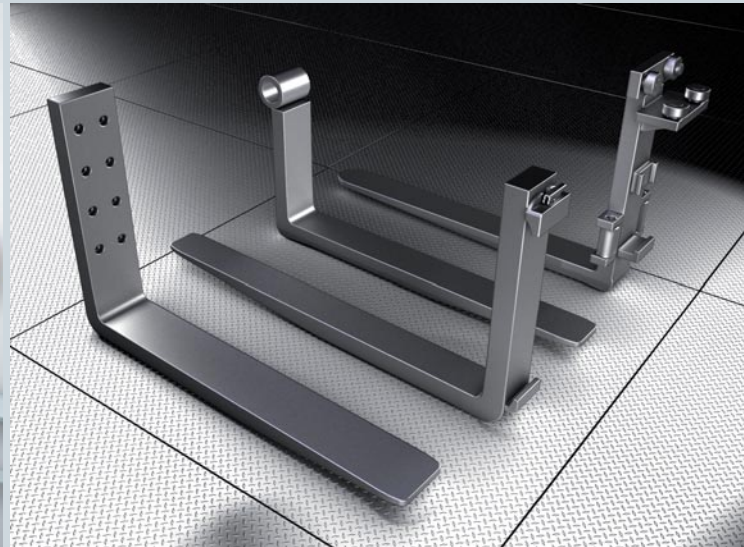
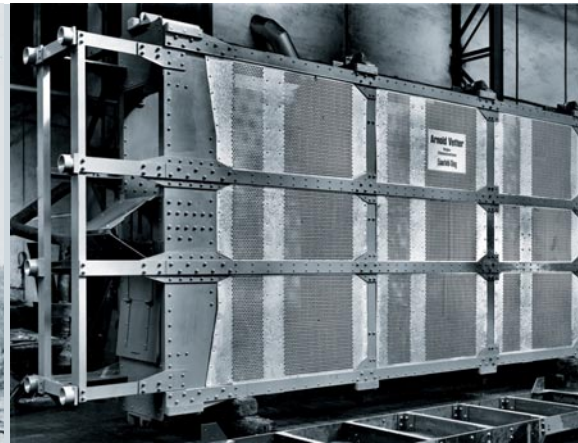

So fing es an ...
 How it all began ...

Arnold Vetter
 Gründer
 Founder

Ing. Albert Vetter

Klaus Th. Vetter
 VETTER Holding GmbH
 Geschäftsführer
 Chairman



1889

1889-1933

1933-1962

seit / since 1962

2014

„Indebted to the past –
obliged to the present –
turned to the future“ acc. to Joh. Heinr. Jung-Stilling (1740-1817)

Der Schmiedemeister Arnold Vetter gründete im Jahr 1889 das Unternehmen „Eisenkonstruktions-Werkstätte Arnold Vetter“. Er begann mit Reparaturarbeiten für die Erzgruben des Siegerlandes. Der Aufstieg setzte mit der Erfindung einer Kipplore ein, von der bis zum Jahr 1931 insgesamt 48.000 Stück produziert wurden. Nach dem Ableben von Arnold Vetter im Jahr 1933 übernahm sein ältester Sohn, Ingenieur Albert Vetter, die Geschäftsführung. Er spezialisierte das Unternehmen auf die Herstellung von Schachtförderanlagen für den Erz- und Kohlebergbau. 1962 trat Klaus Th. Vetter seine Nachfolge an und strukturierte aufgrund der Bergbaukrise das Unternehmen konsequent auf neue Produkte um.

VETTER wächst

Seit 1964 stellt VETTER Krananlagen und Hebezeuge sowie Gabelzinken für die Gabelstaplerindustrie her. Nach der Unternehmensaufspaltung im Jahr 1991 in die Bereiche VETTER Krantechnik GmbH, VETTER Kranservice GmbH und VETTER Umformtechnik GmbH entwickelte sich die Gruppe mit großem Erfolg und wurde sowohl bei Krananlagen als auch bei Zulieferteilen für die Gabelstapler- und Baumaschinenindustrie zu einem der führenden Anbieter in Europa und weltweit.

Familienunternehmen auf Erfolgskurs

Im Rahmen der Erbfolge auf die 4. und 5. Generation wurden die Unternehmen in zwei Unternehmensbereiche aufgeteilt. Unter dem Dach der VETTER Holding GmbH mit Sitz in Siegen und Haiger werden die Unternehmen VETTER Krantechnik GmbH und VETTER Kranservice GmbH geführt, und unter dem Dach der VETTER Group GmbH mit Sitz in Burbach wird die VETTER Industrie GmbH (ehemals VETTER Umformtechnik GmbH), geführt. Alle VETTER-Unternehmen befinden sich nach wie vor in Familienbesitz. Eine kontinuierliche Ausrichtung auf Qualität, ständige Investitionen in Produktion und Mitarbeiterqualifikation sowie die starke Kundenbindung und hohes persönliches Engagement sind die Basis für weiteren Erfolg. Traditionelle Werte in Verbindung mit innovativen Produkten und Fertigungstechniken schaffen eine gute Zukunftsperspektive.

The master blacksmith Arnold Vetter founded the "Eisenkonstruktions-Werkstätte Arnold Vetter" structural steel workshop in 1889. He began by doing repairs on the ore mines in the Siegerland region. The rise of the company came with the invention of a tipping truck, of which 48,000 had been produced by 1933. When Arnold Vetter passed away in 1933, his eldest son Albert Vetter took over the management and the company specialized in the manufacture of cages for ore and coal mining. After his death in 1962 Klaus Th. Vetter succeeded him, who because of the crisis in the mining industry restructured the company by introducing the manufacture of new products.

VETTER grows

VETTER has been making crane systems and hoists since 1964, as well as forks for the forklift truck industry. In 1991 the company was split up into VETTER Krantechnik GmbH, VETTER Kran-

service GmbH and VETTER Umformtechnik GmbH. The group developed with great success and became one of the leading suppliers of both crane systems as well as vendor parts for the forklift and construction machinery industry in Europe and worldwide.

Family-owned company on a successful way

The company group was divided into two divisions among the 4th and 5th generation in the scope of succession. The companies VETTER Krantechnik GmbH and VETTER Kranservice GmbH are managed under the roof of the Siegen and Haiger based VETTER Holding GmbH. The company VETTER Industrie GmbH (formerly known as VETTER Umformtechnik GmbH) is managed under the roof of the Burbach based VETTER Group GmbH. All VETTER companies are still 100 % owned by the family. The basis for further success is the ongoing commitment to quality, constant investment in production and skills, strong customer relations and high levels of personal dedication. Traditional values combined with innovative products and manufacturing techniques form a solid basis for a sustainable future.



V.r.n.l. / F.r.t.l.:
Marc Rieser (Geschäftsführer / Managing Director
VETTER Krantechnik GmbH)
Klaus Th. Vetter (Geschäftsführer / Chairman
VETTER Holding GmbH)

Qualität / Quality

... mit Brief und Siegel
... signed and sealed



Kompetenz kommt nicht von ungefähr!

- Über 125 Jahre Erfahrung in der Fördertechnik
- Die größte Schwenkkranproduktpalette
- Durch Lizenzfertigungen weltweit nach System VETTER die meistgebauten Schwenkkrane
- Ausgereifte, zuverlässige und sichere Technik
- Durch Lloyd's Register zertifiziertes QS-System ISO 9001:2008
- Größtes Angebot an Standard- und Sonderzubehör
- Weltweiter Vertrieb
- Dichtes Servicenetz
- Gesicherte Ersatzteillhaltung, auch nach Jahrzehnten
- Schneller Ersatzteilservice
- Kurze Reaktionszeiten für Angebote, Aufträge, Ersatzteillieferungen und alle Fragen

VETTER – Vertrauen Sie auf eine faire, zuverlässige und sichere Partnerschaft!

Expert knowledge does not come without reason!

- Over 125 years experience in materials handling
- Largest slewing jib crane programme
- Most produced slewing cranes acc. to VETTER system due to licence production
- Matured, reliable and safe technique
- Certified by Lloyd's Register QS-System ISO 9001:2008
- Largest programme for standard and special accessories
- World-wide sales market
- Dense service network
- Guaranteed stock for spare parts, even after decades
- Fast service for spare parts
- Short response time for offers, orders, spare parts and any kind of questions

VETTER – Trust in a fair, reliable and safe partnership!

Inhalt / Index

Alles auf einen Blick
Everything at a glance

		Seite / Page	
Ihre Ansprechpartner	Your contacts	6 - 7	
Menschen und Maschinen	Men and machinery	8 - 9	
Unser Produktprogramm	Our product range	10 - 11	
Kranfinder: Säulen- und Wandschwenkkrane	Crane finder: Column- and wall-mounted slewing jib cranes	12 - 13	Schwenkkrane Slewing jib cranes
PRIMUS® – Säulenschwenkkrane	PRIMUS® – Column-mounted slewing jib crane	14 - 15	
MOBILUS® – Mobiler Säulenschwenkkrane ohne Fundament	MOBILUS® – Mobile column-mounted slewing jib crane without foundation	16 - 17	
BOY® – Säulen- und Wandmanipulierkrane	BOY® – Column- and wall-mounted slewing handling crane	18 - 19	
NEU UNILIFT® – Säulen- und Wandschwenkkrane	NEU UNILIFT® – Column- and wall-mounted slewing jib crane	20 - 21	
PRAKTIKUS® – Säulen- und Wandschwenkkrane	PRAKTIKUS® – Column- and wall-mounted slewing jib crane	22 - 23	Zubehör / Technik Accessory / Technology
ASSISTENT® – Säulen- und Wandschwenkkrane	ASSISTENT® – Column- and wall-mounted slewing jib crane	24 - 25	
GESELLE® – Wandschwenkkrane	GESELLE® – Wall-mounted slewing jib crane	26 - 27	
MEISTER® – Säulenschwenkkrane	MEISTER® – Column-mounted slewing jib crane	30 - 33	
BOSS® – Säulenschwenkkrane	BOSS® – Column-mounted slewing jib crane	34 - 35	
Befestigungen von Schwenkkranen	Fastenings for slewing jib cranes	36 - 37	
VerbundAnker-System	DowelPlate-System	38 - 39	
Schwenkkranzubehör	Accessory for slewing jib cranes	40 - 41	
ELECTROLIFT® – Elektrokettenzüge	ELECTROLIFT® – Electric chain hoists	42 - 43	Spezialkrane / Bootskrane Special cranes / Yachting cranes
Sicherheitsabstände	Safety distances	44	
Einstufung von Kranen nach EN 13001	Classification of cranes acc. to EN 13001	45	
Spezialkrane	Special cranes	48 - 53	
Bootskrane	Yachting cranes	56 - 57	
PROFI® Portalkransysteme – Krane aus dem Baukasten	PROFI® gantry crane systems – Modular cranes	60 - 61	Portalkransysteme Gantry crane systems
Kranfinder: Portalkransysteme	Crane finder: Gantry crane systems	62 - 63	
ALU1® – Fahrbarer Bockkrane aus Aluminiumprofil	ALU1® – Moveable gantry crane made of aluminium profile	64 - 65	
PA® – Fahrbarer Bockkrane	PA® – Movable gantry crane	66 - 67	
P100® – Einschienenportal	P100® – Monorail gantry crane	68 - 69	
P200® – Einschienenportal	P200® – Monorail gantry crane	70 - 71	
P300® – Portalkransystem	P300® – Gantry crane system	72 - 73	
P400® – Portalkransystem	P400® – Gantry crane system	74 - 75	
P500® OLYMPIA® – Portalkransystem	P500® OLYMPIA® – Gantry crane system	76 - 77	
ROTOMAX® – Lastwendegeräte	ROTOMAX® – Load turning devices	80 - 83	Lastwendegeräte Load turning devices
Kranservice – Wartung mit Wirkung	Crane service – Maintenance with effect	84 - 85	
Anfragehilfe Schwenkkrane	Inquiry form slewing jib cranes	86	
Anfragehilfe Portalkransysteme	Inquiry form Gantry crane systems	87	

Ihre Ansprechpartner Deutschland

Nur zu! Nehmen Sie Kontakt zu unseren Kranexperten auf.
Wir freuen uns auf Sie ...

Vertriebsleitung



Stefan Müller
Vertriebsleitung Inland
Telefon: +49 271 3502-200
Telefax: +49 271 3502-9200
Mobil: +49 176 13502200
stefan.mueller@vetter-krane.de

Katalogfachhandel



Thomas Hambloch
Leitung Katalogfachhandel
Telefon: +49 271 3502-240
Telefax: +49 271 3502-9240
Mobil: +49 176 13502280
thomas.hambloch@vetter-krane.de

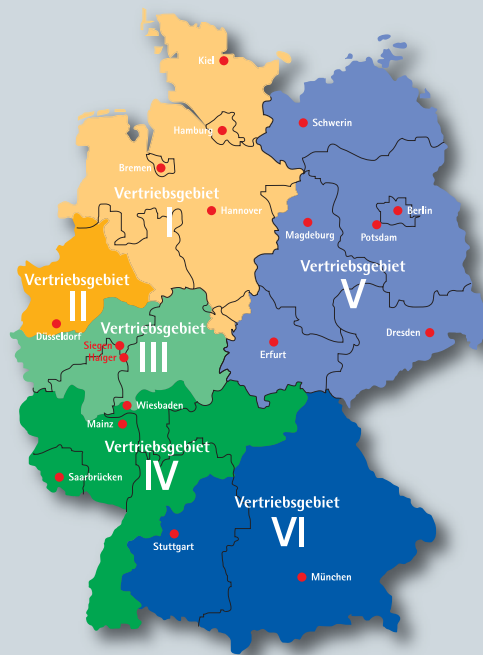

Innendienst

Kundenberater vor Ort



Vertriebsgebiete I+II
Rainer Buhl
Regionalvertriebsleiter
Telefon: +49 271 3502-280
Telefax: +49 271 3502-9280
Mobil: +49 176 13502280
rainer.buhl@vetter-krane.de



Vertriebsgebiet I
Vertriebsbüro Bielefeld
Uwe Schumacher
Telefon: +49 521 2602628
Telefax: +49 521 2993888
Mobil: +49 176 13502483
uwe.schumacher@vetter-krane.de



Vertriebsgebiet II
Vertriebsbüro Herdecke
Timo Kivilaht
Telefon: +49 2330 8915581
Telefax: +49 271 3502-9285
Mobil: +49 173 5829299
timo.kivilaht@vetter-krane.de



Vertriebsgebiete III+IV
Guido von der Heide
Regionalvertriebsleiter
Telefon: +49 271 3502-260
Telefax: +49 271 3502-9260
Mobil: +49 176 13502230
guido.vonderheide@vetter-krane.de



Vertriebsgebiet III
Vertriebsbüro Siegen
Matthias Kray
Telefon: +49 271 39614
Telefax: +49 271 2508666
Mobil: +49 176 13502484
matthias.kray@vetter-krane.de



Vertriebsgebiet IV
Vertriebsbüro Ludwigshafen
Gerhard Stumpf
Telefon: +49 6357 5090158
Telefax: +49 6357 5090265
Mobil: +49 176 13502486
gerhard.stumpf@vetter-krane.de



Vertriebsgebiete V+VI
Holger Sassmannshausen
Regionalvertriebsleiter
Telefon: +49 271 3502-205
Telefax: +49 271 3502-9205
Mobil: +49 174 9354796
holger.sassmannshausen@vetter-krane.de



Vertriebsgebiet V
Vertriebsbüro Magdeburg
Lars Küßner
Telefon: +49 391 6075290
Telefax: +49 391 6075290
Mobil: +49 176 13502480
lars.kuessner@vetter-krane.de



Vertriebsgebiet VI
Vertriebsbüro Deiningen
Josef Bosch
Telefon: +49 9081 2750743
Telefax: +49 9081 2750790
Mobil: +49 176 13502482
josef.bosch@vetter-krane.de

Your contact Export

What are you waiting for? Get in touch with our Crane experts. We look forward to meeting you ...

Head of Export Department



Jörg Schachtschneider
 Head of Export Department
 Telefon: +49 271 3502-250
 Telefax: +49 271 3502-9250
 Mobil: +49 176 13502250
 joerg.schachtschneider@vetter-cranes.com



Area Sales Manager



Michael Krämer
 Area Sales Manager
 Phone: +49 271 3502-290
 Fax: +49 271 3502-9290
 Mobile: +49 176 13502226
 michael.kraemer@vetter-cranes.com

Sales Offices



Ines Reichmann
 Area Sales Manager
 Phone: +49 271 3502-207
 Fax: +49 271 3502-9207
 Mobile: +49 176 13502100
 ines.reichmann@vetter-cranes.com



Office Poland
Marcin Kałka
 Phone: +48 502 041 179
 Fax: +49 271 3502-295
 marcin.kalka@vetter-cranes.com



Office Poland
Karol Szkudlarek
 Phone: +48 604 080 024
 Fax: +49 271 3502-295
 karol.szkudlarek@vetter-cranes.com



Bert Van den Brill
 Area Sales Manager
 Phone: +49 271 3502-215
 Fax: +49 271 3502-9215
 bert.vandenbril@vetter-cranes.com



Office France
André Walther
 Phone: +33 608 977352
 Fax: +49 271 3502-9209
 andre.walther@vetter-cranes.com





Office UAE
Prashant G. Kadam
 Phone: +971 52 2538422
 prashant.kadam@vetter-cranes.com



Stephanie Weber
 Area Sales Manager
 Phone: +49 271 3502-245
 Fax: +49 271 3502-9245
 stephanie.weber@vetter-cranes.com



Office Belarus
Witali Klaus
 Phone: +375 29 3350202
 Fax: +49 271 3502-295
 witali.klaus@vetter-cranes.com

Menschen und Maschinen

Men and machinery

Wir produzieren Top-Qualität
We produce top quality





Besuchen Sie uns!
Sie möchten wissen, wo Ihre Krane
herkommen? Wir laden Sie gerne zu
einer Produktionsbesichtigung in
unserem Werk in Haiger ein –
wir freuen uns auf Ihren Besuch.

Pay us a visit!
*Do you want to know where your
cranes come from? We invite you to visit
the production facilities in our factory in
Haiger – we look forward to your visit!*

Ihr Ansprechpartner: / Your contact:
Jens Utsch
E-Mail: jens.utsch@vetter-krane.de
Telefon: +49 271 3502-320

 **VETTER**[®]
KRANTECHNIK



Unser Produktprogramm

Our product range

Schwenkkrane, Portalkransysteme & Lastwendegeräte
Slewing jib cranes, gantry crane systems & load turning devices

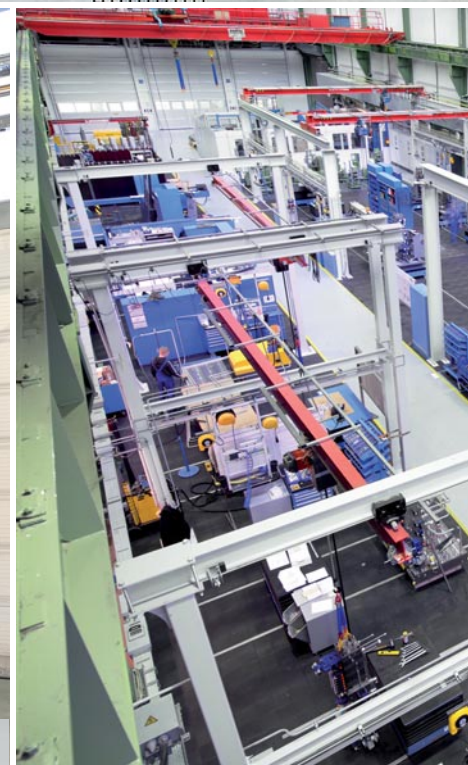

Spezialkrane / *Special cranes*



Schwenkkrane / *Slewing jib cranes*



Portalkransysteme / *Gantry crane systems*



Lastwendegeräte / *Load turning devices*

Kranfinder / Crane finder

Säulen- und Wandschwenkkrane Column- and wall-mounted slewing jib cranes

	Säulenschwenkkrane Column-mounted slewing jib crane								Wandschwenkkrane Wall-mounted slewing jib cranes				
Typ Type	PRIMUS PR	MOBILUS MOB	BOY BS	UNILIFT US	PRAKTIKUS PS	ASSISTENT AS	MEISTER M	BOSS B	BOY BW	UNILIFT UW	PRAKTIKUS PW	ASSISTENT AW	GESELLE GN
Tragfähigkeit max. in kg Capacity max. in kg	1.000	1.000	250	1.000	2.000	2.000	20.000	63.000	250	1.000	2.000	2.000	10.000
Ausladung max. in m Outreach max. in m	7	6	4	6	6	10	12	20	4	6	6	10	12
Schwenkbereich max. Slewing range max.	360°	360°	250°	270°	270°	270°	360°	360°	180°	180°	180°	180°	180°
Schwenkbereich unendlich Slewing range endless	■	■	—	—	—	—	■	■	—	—	—	—	—
EN 13001 Hubklasse* EN 13001 hoisting class*	HC2	HC2	HC2	HC2	HC2	HC2	HC2	HC2	HC2	HC2	HC2	HC2	HC2
EN 13001 Stabilitätsklasse* EN 13001 stability class*	S2	S2	S2	S2	S2	S2	S3	S3	S2	S2	S2	S2	S3
Aufstellort Halle Indoor operation	■	■	■	■	■	■	■	■	■	■	■	■	■
Aufstellort Freigelände Outdoor operation	—	—	—	—	□	□	□	□	—	—	□	□	□
Feuerverzinkung der Stahlkonstruktion Galvanization of the steel construction	—	—	—	—	—	□	□	□	—	—	—	□	□
Schwenken von Hand Slewing manual	■	■	■	■	■	■	■	—	■	■	■	■	■
Schwenken mit elek- trischem Schwenkantrieb Slewing with electrical slewing gear	—	—	—	—	—	□ ¹	□	■	—	—	—	□ ¹	□
Geeignet für Ex-Schutz nach ATEX Explosion proof design acc. to ATEX	—	—	—	—	—	—	□	□	—	—	—	—	□
Besonderheiten	Besonders leichtes Schwenken Niedrig- bauender Ausleger, dadurch große Hubhöhe	Gegenge- wicht im Kransockel, dadurch versetzbar Optionales Handfah- werk für noch leichteres Versetzen	Manipulier- kran mit Knickbarer Ausleger	Ausleger mit Aluminium- profil Leicht- gängiges Schwenken Sehr gute Rolleigen- schaften des Fahrwerks	Günstiger Kran Leichter Ausleger, dadurch leichtes Schwenken	Niedrig- bauender Ausleger, dadurch große Hubhöhe	Niedrig- bauender Ausleger, dadurch große Hubhöhe Umfang- reiches Zubehör programm	Einstufung nach EN 13001 erfolgt je nach Einsatzart und -ort	Manipulier- kran mit Knickbarer Ausleger	Ausleger mit Aluminium- profil Leicht- gängiges Schwenken Sehr gute Rolleigen- schaften des Fahrwerks	Günstiger Kran Leichter Ausleger, dadurch leichtes Schwenken	Niedrig- bauender Ausleger, dadurch große Hubhöhe	Niedrig- bauender Ausleger, dadurch große Hubhöhe
Highlights	Very smooth slewing Low-profile jib arm for large lifting height	Counter- weight integrated into the pedestal, therefore crane can be relocated Optional under- carriage allows even easier relocation	Manipulator crane Articulating jib arm	Aluminium profile jib Easy slewing Smooth running trolley	Favourable crane Lightweight jib arm for smooth slewing	Low-profile jib arm for large lifting height	Low-profile jib arm for large lifting height Wide range of accessory	Classifi- cation acc. EN 13001 is done individually acc. to each application and site	Manipulator crane Articulating jib arm	Aluminium profile jib Easy slewing Smooth running trolley	Favourable crane Lightweight jib arm for smooth slewing	Low-profile jib arm for large lifting height	Low-profile jib arm for large lifting height
Seite Page	14 - 15	16 - 17	18 - 19	20 - 21	22 - 23	24 - 25	30 - 33	34 - 35	18 - 19	20 - 21	22 - 23	24 - 25	26 - 27

■ Serienmäßig / Standard □ Optional / Optional — nicht lieferbar / not available

¹ nur teilweise lieferbar / only partially available

* Informationen zur Einstufung von Kranen siehe Seite 45 / For information about classification of cranes see page 45



Haben Sie den geeigneten Kran nicht gefunden?
 Unsere Kranexperten beraten Sie gerne und erarbeiten mit Ihnen die für Sie passende Lösung.

Didn't you find the suitable crane?
 Our crane experts are happy to advise you and work out the right solution jointly.

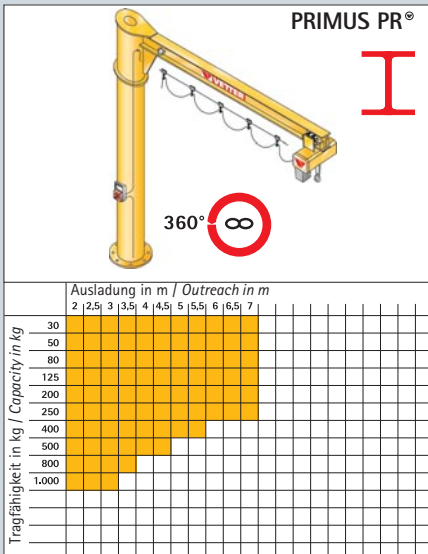

Siehe Seite 14 – 15 | Look at page 14 – 15

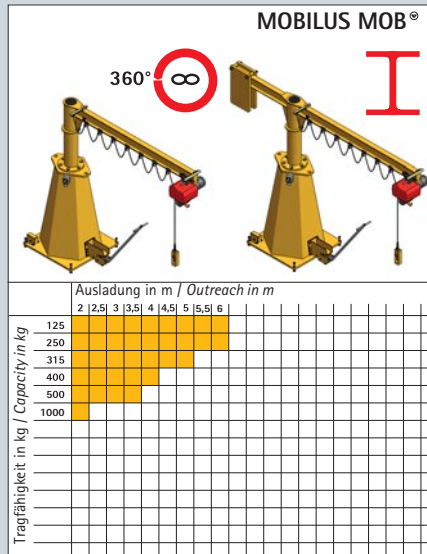

Siehe Seite 16 – 17 | Look at page 16 – 17

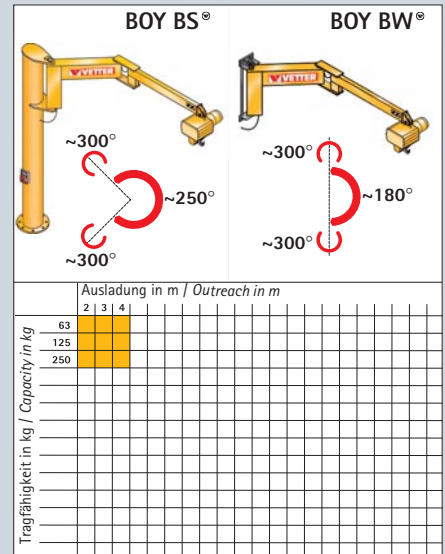

Siehe Seite 18 – 19 | Look at page 18 – 19

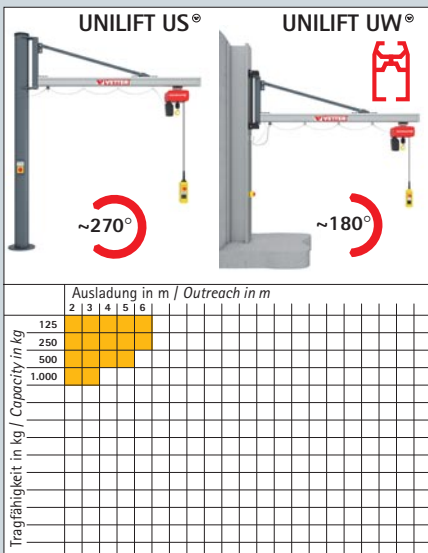

Siehe Seite 20 – 21 | Look at page 20 – 21

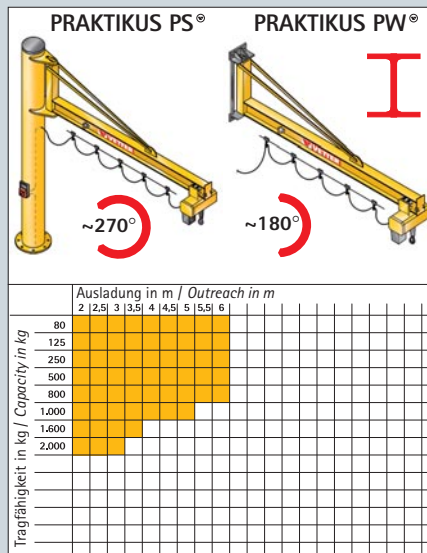

Siehe Seite 22 – 23 | Look at page 22 – 23

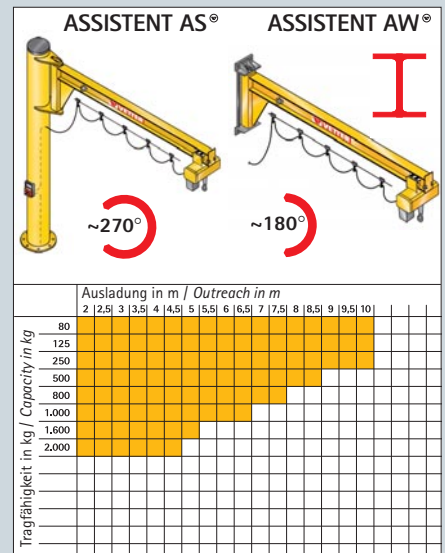

Siehe Seite 24 – 25 | Look at page 24 – 25

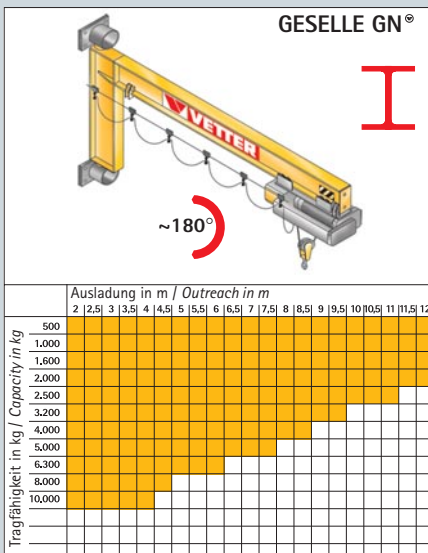

Siehe Seite 26 – 27 | Look at page 26 – 27

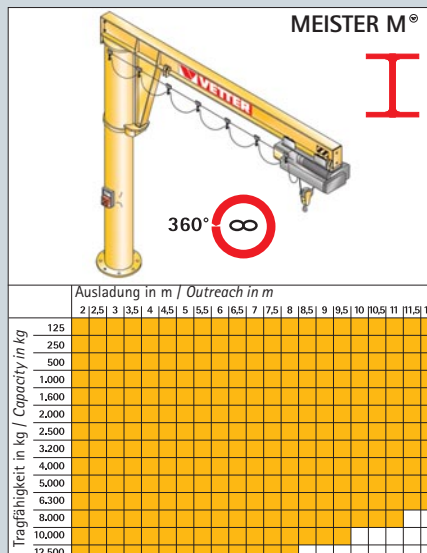

Siehe Seite 30 – 33 | Look at page 30 – 33

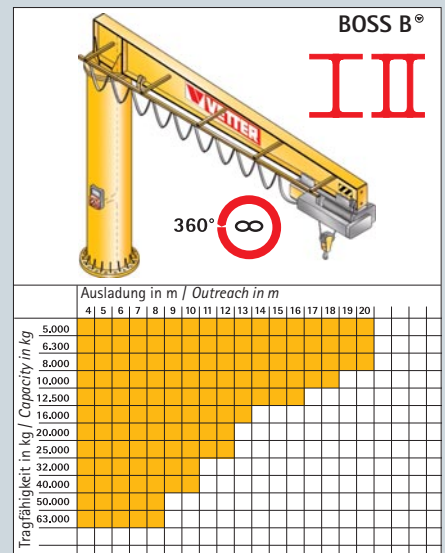

Siehe Seite 34 – 35 | Look at page 34 – 35

Schwenkkrane
 Slewing jib cranes

PRIMUS[®]

Säulenschwenkkran
Column-mounted slewing jib crane



Der kompakte 360° Kran für viele Möglichkeiten

Eckdaten

- Säulenschwenkkrane
- Schwenkbereich unendlich
- Besonders leichtes Schwenken
- Kleine Anfahrmaße
- EN 13001 Hubklasse: HC2*
- EN 13001 Stabilitätsklasse: S2*
- Leichte Ausführung
- Aufstellort: Halle
- Niedrigbauender Ausleger, dadurch große nutzbare Hubhöhe

Der Säulenschwenkkrane PRIMUS® wurde als Maschinenbestell- oder Werkzeugwechselkrane konzipiert. Anwendung findet dieser Krane jedoch auch an Fließbändern, Packtischen und an allen Arbeitsplätzen, an denen mit wenig Muskelkrane einfach und schnell gearbeitet werden soll. Durch seine kompakte, schlanke Bauform kann der PRIMUS® auch

bei beengten Platzverhältnissen eingebaut werden. Sogar der Aufbau direkt auf einem Maschinenkörper ist möglich, da die Säulenhöhe auf Wunsch millimetergenau anpassbar ist. Durch eine aufwändige Lagerung lässt sich der PRIMUS® besonders leicht schwenken. Eine mechanische Schwenkwiderstandsregulierung wird serienmäßig mitgeliefert.

The compact 360° crane with a wide range of applications

Basic data

- Column-mounted slewing jib crane
- Infinite slewing range
- Exceptionally easy slewing
- Small hook approach at the end of jib
- EN 13001 hoisting class: HC2*
- EN 13001 stability class: S2*
- Lightweight design
- Installation location: indoor
- Low-profile jib arm permits an efficiently large lifting height

The column-mounted slewing jib crane PRIMUS® has been designed as a machine accessory or tool changing crane. This crane can also be used at conveyor belts, packing tables and all workstations where workers need to work easily and quickly with only a minimum of muscle. Thanks to its compact, streamlined construction, the PRIMUS® can also

be installed in tight spaces. This crane can even be installed directly on the body of a machine, as the pillar height can be modified on request down to the millimeter. The sophisticated bearing system of the PRIMUS® makes it especially easy to rotate. A mechanical pivot resistance regulator is supplied together with the crane as standard equipment.

Tragfähigkeit in kg Capacity in kg	Ausladung in m Outreach in m										
	2	2,5	3	3,5	4	4,5	5	5,5	6	6,5	7
30	■	■	■	■	■	■	■	■	■	■	■
50	■	■	■	■	■	■	■	■	■	■	■
80	■	■	■	■	■	■	■	■	■	■	■
125	■	■	■	■	■	■	■	■	■	■	■
200	■	■	■	■	■	■	■	■	■	■	■
250	■	■	■	■	■	■	■	■	■	■	■
400	■	■	■	■	■	■	■	■	■	■	■
500	■	■	■	■	■	■	■	■	■	■	■
800	■	■	■	■	■	■	■	■	■	■	■
1.000	■	■	■	■	■	■	■	■	■	■	■

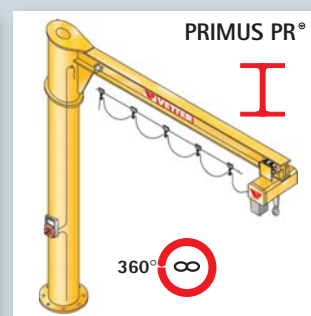

Typenbezeichnung: PRIMUS PR®
 Tragfähigkeit: 30 – 1.000 kg
 Ausladung: 2.000 – 7.000 mm
 Schwenkbereich: nominal 360° ∞
 Model: PRIMUS PR®
 Capacity: 30 – 1,000 kg
 Outreach: 2,000 – 7,000 mm
 Slewing range: nominal 360° ∞

* Informationen zur Einstufung von Kranen siehe Seite 45 | For information about classification of cranes see page 45

MOBILUS®

Mobiler Säulenschwenkkran ohne Fundament

Mobile column-mounted slewing jib crane without foundation



Jederzeit versetzbar ohne Fundament
Eckdaten

- Mobiler Säulenschwenkkran ohne Fundament
- Schwenkbereich unendlich
- EN 13001 Hubklasse: HC2*
- EN 13001 Stabilitätsklasse: S2*
- Leichte Ausführung
- Aufstellort: Halle
- Fundament in Kransockel integriert, dadurch schnelles und unkompliziertes Versetzen möglich

Der Säulenschwenkkran MOBILUS® wurde, wie sein Name sagt, als mobiler Schwenkkran für flexible Arbeitsplätze konzipiert. Das Fundament ist in dem Kransockel integriert, sodass der gesamte Kran schnell und unkompliziert mit Gabelstapler oder Brückenkran versetzt werden kann – dorthin, wo er gerade gebraucht wird. Der Kran wird

häufig eingesetzt für Maschinenreparaturen und -umbauten oder für den zeitlich begrenzten Aufbau von neuen Arbeitsplätzen. Zur Verfahrbarkeit auf einem Betonboden ist ein spezielles Fahrwerk erhältlich. Die Befüllung des Kranfußes mit hochverdichtetem Material ist als Zubehör lieferbar.

Relocatable any time without foundation
Basic data

- Mobile column-mounted slewing jib crane without foundation
- Infinite slewing range
- EN 13001 hoisting class: HC2*
- EN 13001 stability class: S2*
- Lightweight design
- Installation location: indoor
- Foundation integrated into the cranes base, enabling rapid and uncomplicated relocation

As its name suggests, the MOBILUS® slewing jib crane has been designed to be highly mobile, for flexible workstations. The foundation is integrated into the base of the crane, so the entire crane can be relocated quickly and easily with a forklift or an overhead crane – right to where it's needed. This crane is often

used for machine repairs and modifications or for temporary installation of new workstations. To make it possible to roll the crane across a concrete floor, a special undercarriage is available as an accessory. The foot of the crane can also be filled with highly compressed material on request.

Typenbezeichnung: MOBILUS MOB®
 Tragfähigkeit: 125 – 1.000 kg
 Ausladung: 2.000 – 6.000 mm
 Schwenkbereich: nominal 360° ∞

Model: MOBILUS MOB®
 Capacity: 125 – 1,000 kg
 Outreach: 2,000 – 6,000 mm
 Slewing range: nominal 360° ∞

Tragfähigkeit in kg Capacity in kg	Ausladung in m Outreach in m								
	2	2,5	3	3,5	4	4,5	5	5,5	6
125	■	■	■	■	■	■	■	■	■
250	■	■	■	■	■	□	□	□	□
315	■	■	■	□	□	□	□		
400	■	■	□	□	□				
500	■	□	□	□					
1.000	□								

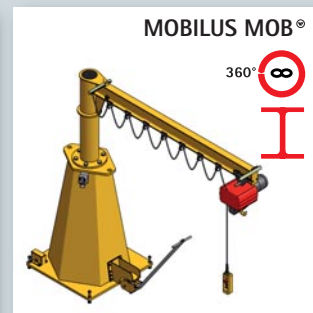

■ ohne Gegengewichtsausleger
without counterweight jib

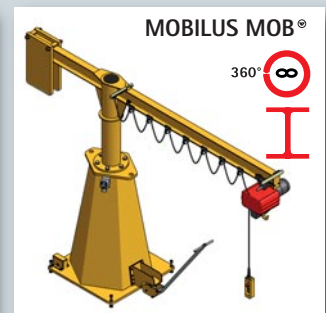

□ mit Gegengewichtsausleger
with counterweight jib

* Informationen zur Einstufung von Kranen siehe Seite 45 | For information about classification of cranes see page 45

BOY®

Säulen- und Wandmanipulierkran
Column- and wall-mounted slewing handling crane



Sicheres und schnelles Handling von Werkstücken

Eckdaten

- Säulen- und Wandmanipulierkran
- EN 13001 Hubklasse: HC2*
- EN 13001 Stabilitätsklasse: S2*
- Leichte Ausführung
- Aufstellort: Halle
- Knickbarer Ausleger

Für das schnelle Handling von Werkstücken, Werkzeugen oder Kleinteilen steht der Handlingkran BOY® in Säulen- und Wandausführung zur Verfügung. Der BOY® ist als Manipuliergerät mit hohem Rationalisierungseffekt einsetzbar. Als Hubgerät ist ein Elektrokettenzug (I+II) erhältlich. Durch manuelles Betätigen an der Last knickt der Ausleger ein, so dass jeder Punkt im Arbeitsbereich leicht und zielgenau er-

reichbar ist und der Kran quasi um die Ecke schwenken kann! Alle Krane sind serienmäßig mit einer manuellen Schwenkwiderstandsregulierung ausgestattet. Anwendung findet der BOY® auch als Zuführung von Energie- und Abluftanlagen oder als Schweißkoffertträger.

Safe and rapid handling of workpieces

Basic data

- Column- and wall-mounted slewing handling crane
- EN 13001 hoisting class: HC2*
- EN 13001 stability class: S2*
- Lightweight design
- Installation location: indoor
- Articulating jib arm

For the rapid handling of workpieces, tools or small parts, the BOY® handling crane is available in column- and wall-mounted design. The BOY® yields a high degree of rationalization when used as a handling device. As lifting device, an electric chain hoist (I+II) is available. By manual actuation on the load, the jib arm folds up, so every point in the work zone can be reached precisely and easily – the crane

can practically rotate around the corner!
All cranes are supplied with a manual pivot resistance regulator as standard equipment. The BOY® can also be used to feed energy and air exhaust systems or as a welding set carrier.

Tragfähigkeit in kg Capacity in kg	Ausladung in m Outreach in m		
	2	3	4
63	■	■	■
125	■	■	■
250	■	■	■

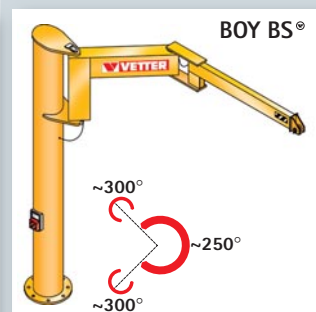

Typenbezeichnung: BOY BS®
Tragfähigkeit: 63 – 250 kg
Ausladung: 2.000 – 4.000 mm

Model: BOY BS®
Capacity: 63 – 250 kg
Outreach: 2,000 – 4,000 mm

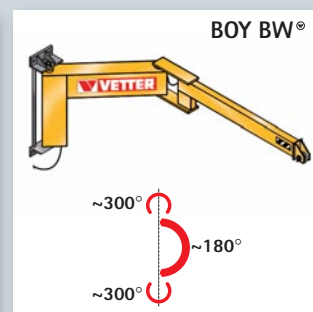

Typenbezeichnung: BOY BW®
Tragfähigkeit: 63 – 250 kg
Ausladung: 2.000 – 4.000 mm

Model: BOY BW®
Capacity: 63 – 250 kg
Outreach: 2,000 – 4,000 mm

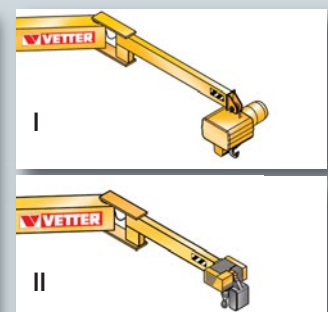

I: Elektrokettenzug mit Hakenaufhängung
II: Elektrokettenzug mit Fußbefestigung

I: Electric chain hoist with hook suspension
II: Electric chain hoist with foot attachment

* Informationen zur Einstufung von Kranen siehe Seite 45 | For information about classification of cranes see page 45

UNILIFT®

Säulen- und Wandschwenkkran
Column- and wall-mounted slewing jib crane

NEU!
NEW!



Der Leichtgängige

Eckdaten

- Säulen- und Wandschwenkkrane
- EN 13001 Hubklasse: HC2*
- EN 13001 Stabilitätsklasse: S2*
- Aufstellort: Halle
- Ausleger mit Aluminiumprofil
- Ergonomisches Handling
- Leichtgängiges Schwenken
- Sehr gute Rolleigenschaften des Fahrwerks

Der Schwenkkrane UNILIFT ist der leichtgängige Kran mit Aluminiumprofil-Ausleger. Sie können ihn überall dort einsetzen, wo geringe Lasten bis zu 1.000 kg leicht, schnell und sicher bewegt werden sollen, wie z. B. in der Logistik- oder Automotive-Branche. Aufgrund seiner abgespann-

ten Bauweise und dem daraus folgenden niedrigen Gewicht des Aluminiumprofil-Auslegers ermöglicht Ihnen der Schwenkkrane sehr leichtes Schwenken. Die guten Laufeigenschaften des innenlaufenden Rollfahrwerks ermöglichen Ihnen ein sehr leichtes Verfahren des Elektrokettenzuges.

The easy-running one

Basic data

- Column- and wall-mounted slewing jib crane
- EN 13001 hoisting class: HC2*
- EN 13001 stability class: S2*
- Installation location: indoor
- Aluminium profile jib
- Ergonomic handling
- Easy slewing
- Smooth running trolley

The column- and wall-mounted slewing jib crane UNILIFT is a smooth-running crane with aluminium jib arm. You can use it for easy, quick, and safe handling of small loads up to 1,000 kg; e.g. in the logistics or automotive industry. Its overbraced design and lightweight aluminium jib

arm enable especially easy slewing of the crane. Thanks to the good running qualities of the internal push trolley, the chain hoist moves quite easily.

Tragfähigkeit in kg Capacity in kg	Ausladung in m Outreach in m				
	2	3	4	5	6
125	■	■	■	■	■
250	■	■	■	■	■
500	■	■	■	■	
1.000	■	■			

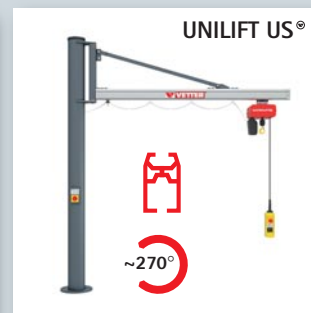

Typenbezeichnung: UNILIFT US
 Tragfähigkeit: 125 – 1.000 kg
 Ausladung: 2.000 – 6.000 mm
 Schwenkbereich: nominal 270°
 Model: UNILIFT US
 Capacity: 125 – 1,000 kg
 Outreach: 2,000 – 6,000 mm
 Slewing range: nominal 270°



Typenbezeichnung: UNILIFT UW
 Tragfähigkeit: 125 – 1.000 kg
 Ausladung: 2.000 – 6.000 mm
 Schwenkbereich: nominal 180°
 Model: UNILIFT UW
 Capacity: 125 – 1,000 kg
 Outreach: 2,000 – 6,000 mm
 Slewing range: nominal 180°

* Informationen zur Einstufung von Kranen siehe Seite 45 | For information about classification of cranes see page 45

PRAKTIKUS[®]

Säulen- und Wandschwenkkran
Column- and wall-mounted slewing jib crane



Der zuverlässige, preisgünstige Helfer für den Arbeitsplatz

Eckdaten

- Säulen- und Wandschwenkkrane
- EN 13001 Hubklasse: HC2*
- EN 13001 Stabilitätsklasse: S2*
- Leichte Ausführung
- Aufstellort: Halle / Freigelände
- Günstiger Einsteigerkran

Der Schwenkkrane PRAKTIKUS® in Säulen- und Wandausführung ist für einfache betriebliche Aufgabenstellungen konzipiert. Es handelt sich um einen preiswerten

Kran mit leichtem Ausleger und Abspannung. Die Bauhöhe kann den individuellen Anforderungen angepasst werden.

The reliable, economical helper for every workstation

Basic data

- Column- and wall-mounted slewing jib crane
- EN 13001 hoisting class: HC2*
- EN 13001 stability class: S2*
- Lightweight design
- Installation location: indoor / outdoor
- Inexpensive entry-level crane

The column- and wall-mounted slewing jib crane PRAKTIKUS® is designed for simple operational requirements. The PRAKTIKUS® is a cost-effective crane with light

jib arm and overbracing. The total height can be adapted to meet individual requirements.

Tragfähigkeit in kg Capacity in kg	Ausladung in m Outreach in m								
	2	2,5	3	3,5	4	4,5	5	5,5	6
80	■	■	■	■	■	■	■	■	■
125	■	■	■	■	■	■	■	■	■
250	■	■	■	■	■	■	■	■	■
500	■	■	■	■	■	■	■	■	■
800	■	■	■	■	■	■	■	■	■
1.000	■	■	■	■	■	■	■	■	■
1.600	■	■	■	■					
2.000	■	■	■						

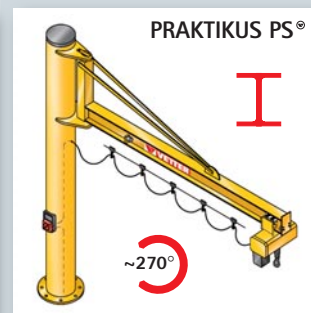

Typenbezeichnung: PRAKTIKUS PS®
Tragfähigkeit: 80 – 2.000 kg
Ausladung: 2.000 – 6.000 mm
Schwenkbereich: nominal 270°

Model: PRAKTIKUS PS®
Capacity: 80 – 2,000 kg
Outreach: 2,000 – 6,000 mm
Slewing range: nominal 270°

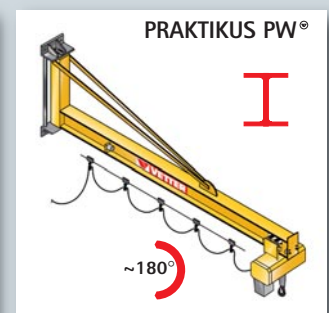

Typenbezeichnung: PRAKTIKUS PW®
Tragfähigkeit: 80 – 2.000 kg
Ausladung: 2.000 – 6.000 mm
Schwenkbereich: nominal 180°

Model: PRAKTIKUS PW®
Capacity: 80 – 2,000 kg
Outreach: 2,000 – 6,000 mm
Slewing range: nominal 180°

* Informationen zur Einstufung von Kranen siehe Seite 45 / For information about classification of cranes see page 45

ASSISTENT®

Säulen- und Wandschwenkkran
Column- and wall-mounted slewing jib crane



TIPP:
Elektrischer Schwenk-
antrieb auch als
Nachrüstset lieferbar!

TIP:
*Electrical slewing gear
is also available as
retrofit kit!*

Der ASSISTENT® hält, was sein Name verspricht
Eckdaten

- Säulen- und Wandschwenkkrane
- EN 13001 Hubklasse: HC2*
- EN 13001 Stabilitätsklasse: S2*
- Leichte Ausführung
- Aufstellort: Halle / Freigelände
- Schwenken mit elektrischem Schwenkantrieb möglich
- Niedrigbauender Ausleger, dadurch große nutzbare Hubhöhe

Der Schwenkkrane ASSISTENT® in Säulen- und Wandausführung wurde kompakt, niedrigbauend konzipiert, um in niedrigen und engen Betriebsräumen maximale Hubhöhen zu erzielen.

Die Säulenhöhe kann den Raumverhältnissen angepasst werden.

The ASSISTENT® is true to its name
Basic data

- Column- and wall-mounted slewing jib crane
- EN 13001 hoisting class: HC2*
- EN 13001 stability class: S2*
- Lightweight design
- Installation location: indoor / outdoor
- Slewing with electrical slewing gear possible
- Low-profile jib arm permits an efficiently large lifting height

The column- and wall-mounted slewing jib crane ASSISTENT® has been designed as a compact, low-profile crane in order to achieve maximum lifting heights in low and narrow operating

facilities. The column height can be adapted to fit room conditions.

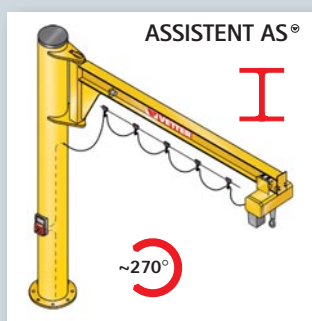

Typenbezeichnung: ASSISTENT AS®
Tragfähigkeit: 80 – 2.000 kg
Ausladung: 2.000 – 10.000 mm
Schwenkbereich: nominal 270°

Model: ASSISTENT AS®
Capacity: 80 – 2,000 kg
Outreach: 2,000 – 10,000 mm
Slewing range: nominal 270°

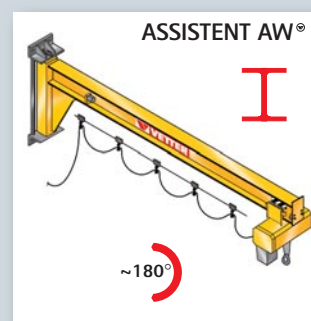

Typenbezeichnung: ASSISTENT AW®
Tragfähigkeit: 80 – 2.000 kg
Ausladung: 2.000 – 10.000 mm
Schwenkbereich: nominal 180°

Model: ASSISTENT AW®
Capacity: 80 – 2,000 kg
Outreach: 2,000 – 10,000 mm
Slewing range: nominal 180°

Tragfähigkeit in kg Capacity in kg	Ausladung in m Outreach in m																
	2	2,5	3	3,5	4	4,5	5	5,5	6	6,5	7	7,5	8	8,5	9	9,5	10
80	■	■	■	■	■	■	■	■	■	■	■	■	■	■	■	■	■
125	■	■	■	■	■	■	■	■	■	■	■	■	■	■	□	□	□
250	■	■	■	■	■	■	■	■	■	■	■	■	■	■	□	□	□
500	■	■	■	■	■	■	■	■	■	■	■	■	■	■	□	□	□
800	■	■	■	■	■	■	■	■	■	■	■	■	■	■	□	□	□
1.000	■	■	■	■	■	■	■	■	■	■	■	■	■	■	□	□	□
1.600	■	■	■	■	■	■	■	■	■	■	■	■	■	■	□	□	□
2.000	■	■	■	■	■	■	■	■	■	■	■	■	■	■	□	□	□



□ Elektrischer Schwenkantrieb (optional)
Electrical slewing gear (optional)

* Informationen zur Einstufung von Kranen siehe Seite 45 | For information about classification of cranes see page 45

GESELLE®

Wandschwenkkran
Wall-mounted slewing jib crane



Räume optimal ausnutzen
Eckdaten

- Wandschwenkkrane
- EN 13001 Hubklasse: HC2*
- EN 13001 Stabilitätsklasse: S3*
- Mittelschwere Ausführung
- Aufstellort: Halle / Freigelände

- Schwenken mit elektrischem Schwenkantrieb möglich
- Geeignet für Ex-Schutz nach ATEX (Optional)
- Niedrigbauender Ausleger, dadurch große nutzbare Hubhöhe

Der Wandschwenkkrane GESELLE® mit niedrigbauendem Profilträger wird in Produktionshallen, an Einzelarbeitsplätzen oder für die Beschickung von Maschinen eingesetzt. Brückenkrane und andere Hebezeuge werden entlastet, Arbeits-

abläufe beschleunigt und teure Stillstandszeiten von Mitarbeitern und Maschinen reduziert. Die Befestigung erfolgt platzsparend an Hallenstützen aus Stahl oder ausreichend bewehrten Betonsäulen.

Making optimum use of facilities
Basic data

- Wall-mounted slewing jib crane
- EN 13001 hoisting class: HC2*
- EN 13001 stability class: S3*
- Medium-heavy design
- Installation location: indoor / outdoor

- Slewing with electrical slewing gear possible
- Suitable for explosion protection in accordance with ATEX (optional)
- Low-profile jib arm permits an efficiently large lifting height

The wall-mounted slewing jib crane GESELLE® with low-profile jib arm is used to feed machines in production halls or individual workstations. It relieves overhead cranes and other lifting equipment, accelerates the work-flow

and reduces costly idle times of employees and machines. Fastened to hall beams made of steel or sufficiently reinforced concrete columns, it saves space.



Typenbezeichnung: GESELLE GN®
Tragfähigkeit: 500 – 10.000 kg
Ausladung: 2.000 – 12.000 mm
Schwenkbereich: nominal 180°

Model: GESELLE GN®
Capacity: 500 – 10,000 kg
Outreach: 2,000 – 12,000 mm
Slewing range: nominal 180°

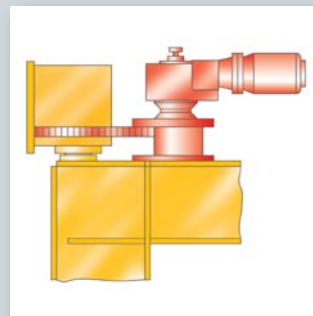

Elektrischer Schwenkantrieb
(Einsatz empfohlen ab 1.000 kg)

Electrical slewing gear
(recommended for capacities of 1,000 kg and more)

Optional / optional



Tragfähigkeit in kg Capacity in kg	Ausladung in m Outreach in m																				
	2	2,5	3	3,5	4	4,5	5	5,5	6	6,5	7	7,5	8	8,5	9	9,5	10	10,5	11	11,5	12
500	■	■	■	■	■	■	■	■	■	■	■	■	■	■	■	■	■	■	■	■	■
1.000	■	■	■	■	■	■	■	■	■	■	■	■	■	■	■	■	■	■	■	■	■
1.600	■	■	■	■	■	■	■	■	■	■	■	■	■	■	■	■	■	■	■	■	■
2.000	■	■	■	■	■	■	■	■	■	■	■	■	■	■	■	■	■	■	■	■	■
2.500	■	■	■	■	■	■	■	■	■	■	■	■	■	■	■	■	■	■	■	■	■
3.200	■	■	■	■	■	■	■	■	■	■	■	■	■	■	■	■	■	■	■	■	■
4.000	■	■	■	■	■	■	■	■	■	■	■	■	■	■	■	■	■	■	■	■	■
5.000	■	■	■	■	■	■	■	■	■	■	■	■	■	■	■	■	■	■	■	■	■
6.300	■	■	■	■	■	■	■	■	■	■	■	■	■	■	■	■	■	■	■	■	■
8.000	■	■	■	■	■	■	■	■	■	■	■	■	■	■	■	■	■	■	■	■	■
10.000	■	■	■	■	■	■	■	■	■	■	■	■	■	■	■	■	■	■	■	■	■

* Informationen zur Einstufung von Kranen siehe Seite 45 / For information about classification of cranes see page 45





Schwenkkrane
Slewing jib cranes

MEISTER®

Säulenschwenkkran

Column-mounted slewing jib crane



Der weltweit meistverkaufte Kran seiner Klasse
Eckdaten

- Säulenschwenkkrane
- Schwenkbereich unendlich
- EN 13001 Hubklasse: HC2*
- EN 13001 Stabilitätsklasse: S3*
- Mittelschwere Ausführung
- Aufstellort: Halle / Freigelände
- Schwenken mit elektrischem Schwenkantrieb möglich
- Geeignet für Ex-Schutz nach ATEX (Optional)
- Niedrigbauender Ausleger, dadurch große nutzbare Hubhöhe

Der Säulenschwenkkrane Typ MEISTER® hat sich 10.000fach bewährt! Er ist weltweit der meistgebaute Säulenschwenkkrane für Hallen und Freigeländebetrieb. Dieser Kran ist an fast jedem Arbeitsplatz einsetzbar: zur Beschickung von Werkzeugmaschinen, auf Lagerplätzen, in Kraftwerken, Stahlwerken,

Maschinenhäusern oder Klärwerken. Als Hebezeug können Elektrokettens- oder Elektroseilzüge eingesetzt werden. Mit einer sehr umfangreichen Zubehörliste kann der Typ MEISTER® für alle Erfordernisse bis hin zum selbstständig arbeitenden Automatikkrane ausgerüstet werden.

The best selling crane in its class worldwide
Basic data

- Column-mounted slewing jib crane
- Infinite slewing range
- EN 13001 hoisting class: HC2*
- EN 13001 stability class: S3*
- Medium-heavy design
- Installation location: indoor / outdoor
- Slewing with electrical slewing gear possible
- Suitable for explosion protection in accordance with ATEX (optional)
- Low-profile jib arm permits an efficiently large lifting height

The column-mounted slewing jib crane MEISTER® has proven itself over 10,000 times! It is the world's best selling column-mounted slewing jib crane for indoor and outdoor operation. This crane can be used in nearly every workstation: for feeding machine tools, in stockyards, in power plants, steelworks, machine houses or

sewage treatment plants. Electric chain hoists or electric wire rope hoists are deliverable. Thanks to its very extensive list of accessories, the MEISTER® model can be equipped to handle all requirements, even up to those of an independently operated automatic crane.



Optional / optional

Tragfähigkeit in kg Capacity in kg	Ausladung in m Outreach in m																				
	2	2,5	3	3,5	4	4,5	5	5,5	6	6,5	7	7,5	8	8,5	9	9,5	10	10,5	11	11,5	12
125	■	■	■	■	■	■	■	■	■	■	■	■	■	■	■	■	■	■	■	■	■
250	■	■	■	■	■	■	■	■	■	■	■	■	■	■	■	■	■	■	■	■	■
500	■	■	■	■	■	■	■	■	■	■	■	■	■	■	■	■	■	■	■	■	■
1.000	■	■	■	■	■	■	■	■	■	■	■	■	■	■	■	■	■	■	■	■	■
1.600	■	■	■	■	■	■	■	■	■	■	■	■	■	■	■	■	■	■	■	■	■
2.000	■	■	■	■	■	■	■	■	■	■	■	■	■	■	■	■	■	■	■	■	■
2.500	■	■	■	■	■	■	■	■	■	■	■	■	■	■	■	■	■	■	■	■	■
3.200	■	■	■	■	■	■	■	■	■	■	■	■	■	■	■	■	■	■	■	■	■
4.000	■	■	■	■	■	■	■	■	■	■	■	■	■	■	■	■	■	■	■	■	■
5.000	■	■	■	■	■	■	■	■	■	■	■	■	■	■	■	■	■	■	■	■	■
6.300	■	■	■	■	■	■	■	■	■	■	■	■	■	■	■	■	■	■	■	■	■
8.000	■	■	■	■	■	■	■	■	■	■	■	■	■	■	■	■	■	■	■	■	■
10.000	■	■	■	■	■	■	■	■	■	■	■	■	■	■	■	■	■	■	■	■	■
12.500	■	■	■	■	■	■	■	■	■	■	■	■	■	■	■	■	■	■	■	■	■
16.000	■	■	■	■	■	■	■	■	■	■	■	■	■	■	■	■	■	■	■	■	■
20.000	■	■	■	■	■	■	■	■	■	■	■	■	■	■	■	■	■	■	■	■	■

* Informationen zur Einstufung von Kranen siehe Seite 45 | For information about classification of cranes see page 45

MEISTER®

Säulenschwenkkran

Column-mounted slewing jib crane



Der Lieferumfang des Kranes wird nach individuellen Erfordernissen festgelegt.

Auszug aus der Zubehörliste:

- Elektrischer Schwenkantrieb
- Freigeländeeinsatz
- Feuerverzinkung
- Schützensteuerung
- Funkfernsteuerung
- Ex-Ausführung nach ATEX

The delivery scope of the crane is set according to individual requirements.

Extract from the accessory range:

- Electrical slewing gear
- Outdoor operation
- Galvanization
- Contactor control
- Radio remote control
- Explosion proof design acc. to ATEX

Elektrischer Schwenkantrieb (Einsatz empfohlen ab 1.000 kg)
Electric slewing gear (recommended for capacities of 1,000 kg and more)

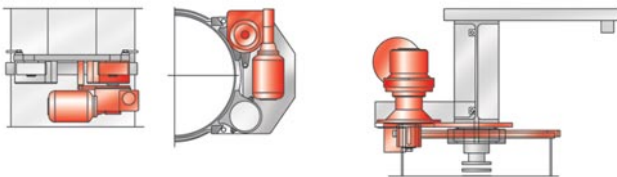

für Hallenbetrieb / for indoor use

für Freigelände / for outdoor use

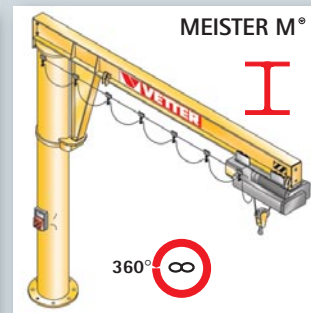

Typenbezeichnung: MEISTER M®
 Tragfähigkeit: 125 – 20.000 kg
 Ausladung: 2.000 – 12.000 mm
 Schwenkbereich: nominal 360° ∞

Model: MEISTER M®
 Capacity: 125 – 20,000 kg
 Outreach: 2,000 – 12,000 mm
 Slewing range: nominal 360° ∞



BOSS®

Säulenschwenkkran
Column-mounted slewing jib crane

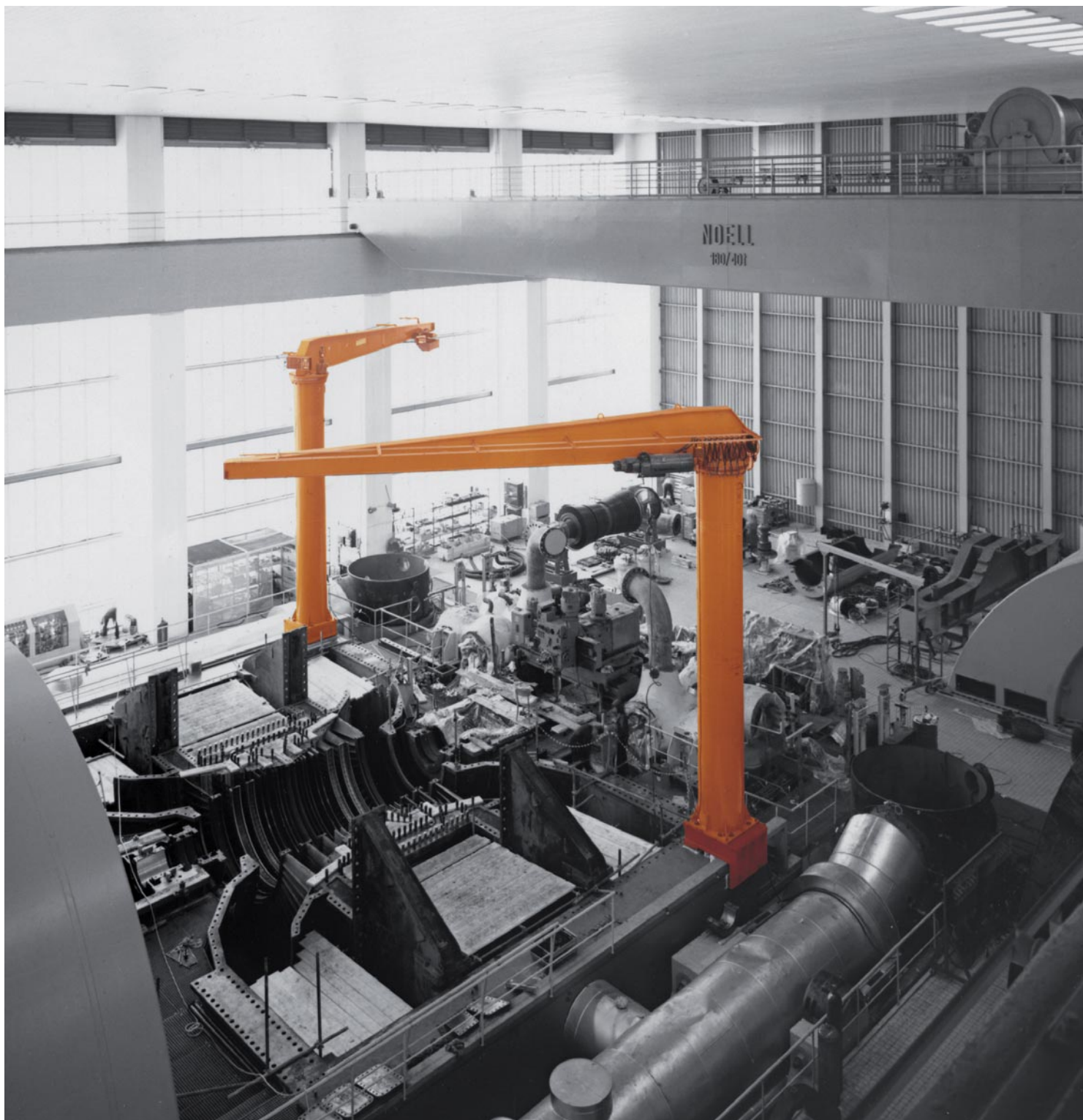

Schwenkkrane für außergewöhnliche Aufgabenstellungen

Eckdaten

- Säulenschwenkkrane für große Tragfähigkeiten
- Schwenkbereich unendlich
- Einstufung nach EN 13001 erfolgt je nach Einsatzart und -ort*
- Schwere Ausführung
- Aufstellort: Halle / Freigelände
- Schwenken mit elektrischem Schwenkantrieb
- Geeignet für Ex-Schutz nach ATEX (Optional)

Auch nicht alltägliche Einsatzfälle in der Kran- und Hebertechnik lassen sich mit Säulenschwenkkränen der Typenreihe BOSS® lösen. Auf Lagerplätzen, in Kraftwerken, Hüttenwerken, Gießereien, aber auch auf Großraumbaggern, Baggerschiffen, etc. finden sich Schwenkkrane mit aufwändiger Technik.

Schwenkkrane Typ BOSS® werden für härteste und schwierigste Einsatzfälle projektiert und konzipiert.

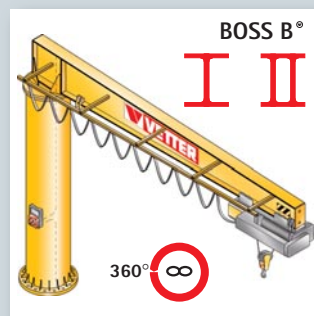

Slewing jib cranes for unusual jobs

Basic data

- Column-mounted slewing jib crane for large capacities
- Infinite slewing range
- Classification according to EN 13001 depending on mode* of application and location of use
- Heavy design
- Installation location: indoor / outdoor
- Slewing with electrical slewing gear
- Suitable for explosion protection in accordance with ATEX (optional)

The column-mounted slewing jib cranes BOSS® are helpful in more than just everyday applications in crane and lifting technology.

Slewing jib cranes with sophisticated engineering are used not only in stockyards, power plants, smelting plants and foundries, but also on mining excavators, dredgers etc.

The BOSS® model slewing jib cranes are designed and built for the toughest, most difficult jobs.

Typenbezeichnung: BOSS B®
 Tragfähigkeit: 5.000 – 63.000 kg
 Ausladung: 4.000 – 20.000 mm
 Schwenkbereich: nominal 360° ∞
 Sonderausführungen bis 100 t

Model: BOSS B®
 Capacity: 5,000 – 63,000 kg
 Outreach: 4,000 – 20,000 mm
 Slewing range: nominal 360° ∞
 Special design up to 100 tons

Optional / optional



Tragfähigkeit in kg Capacity in kg	Ausladung in m Outreach in m																
	4	5	6	7	8	9	10	11	12	13	14	15	16	17	18	19	20
5.000	■	■	■	■	■	■	■	■	■	■	■	■	■	■	■	■	■
6.300	■	■	■	■	■	■	■	■	■	■	■	■	■	■	■	■	■
8.000	■	■	■	■	■	■	■	■	■	■	■	■	■	■	■	■	■
10.000	■	■	■	■	■	■	■	■	■	■	■	■	■	■	■	■	■
12.500	■	■	■	■	■	■	■	■	■	■	■	■	■	■	■	■	■
16.000	■	■	■	■	■	■	■	■	■	■	■	■	■	■	■	■	■
20.000	■	■	■	■	■	■	■	■	■	■	■	■	■	■	■	■	■
25.000	■	■	■	■	■	■	■	■	■	■	■	■	■	■	■	■	■
32.000	■	■	■	■	■	■	■	■	■	■	■	■	■	■	■	■	■
40.000	■	■	■	■	■	■	■	■	■	■	■	■	■	■	■	■	■
50.000	■	■	■	■	■	■	■	■	■	■	■	■	■	■	■	■	■
63.000	■	■	■	■	■	■	■	■	■	■	■	■	■	■	■	■	■

* Informationen zur Einstufung von Kranen siehe Seite 45 | For information about classification of cranes see page 45

Befestigung / *Fastenings*

Säulenschwenkkrane *Column-mounted slewing jib cranes*

VerbundAnker
DowelPlate

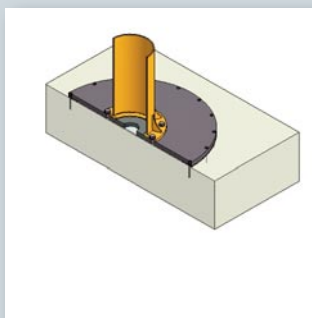

Die runde Lösung zur Verdübelung des Säulenschwenkkranes auf vorhandenem Betonboden. Aufwändige Fundamentierungsarbeiten entfallen. Detaillierte Informationen siehe Seite 38 - 39.

The round solution for dowelling the slewing crane on existing concrete floor. No complicated foundation work is necessary. See detailed information on page 38 - 39.

AnkerFix
AnchorFix

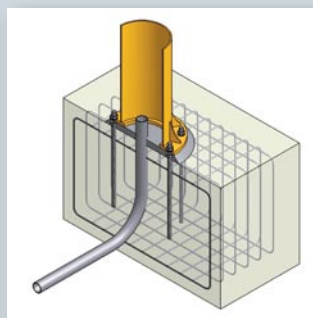

Die klassische Fundamentbefestigung mit Ankerschrauben, Schablone und einem Satz Muttern und Scheiben. Zur Lieferung gehört des Weiteren ein ausführlicher Fundamentplan mit Angaben zur Fundamentgröße und Bewehrung.

The classical anchorage with anchors, template and a set of nuts and washers. Delivery also comprises a detailed foundation plan with information about foundation size and required reinforcement.

TopAnker
TopAnchor

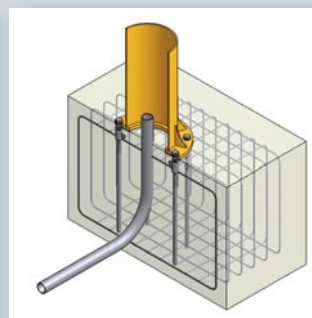

Die alternative Fundamentbefestigung ohne herausstehende Ankerschrauben (keine Stolperfallen). Bis zur Kranmontage bleibt die Fundamentfläche frei begehb- und befahrbar. Sofortige Inbetriebnahme des Kranes möglich, da kein Unterguss erforderlich ist.

The alternative anchorage without screws jutting out (no trip hazards). The foundation area is kept free and accessible until the final installation of the crane. The crane can be put into operation immediately, because no grouting is needed.

KompaktAnker
CompactAnchor

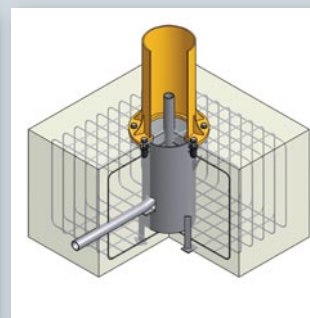

Diese Fundamentbefestigung verbindet die Vorteile des TopAnkers mit hoher Montagefreundlichkeit. Der Zusammenbau einzelner Verankerungselemente auf der Baustelle entfällt. Einfache Positionierung in der Fundamentgrube über Stellfüße.

This anchorage offers the advantages of TopAnchor and is furthermore very easy to install. There is no need to mount separate parts on site. Positioning in the foundation pit is easily done by set screws.

Befestigung / *Fastenings*

Wandschwenkkrane

Wall-mounted slewing jib cranes

Lagerkonsole
Bearing bracket

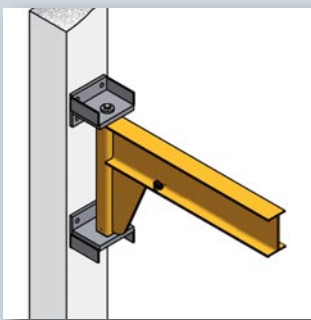

Die schraubbare Lagerkonsole dient zur Befestigung von Wandschwenkkränen an Stahlstützen. Diese Befestigung gehört zum Standardlieferumfang.

The screwable bearing bracket is used to attach jib cranes directly to steel pillars. This fastening is standard delivery scope.

Wandkonsole
Wall bracket

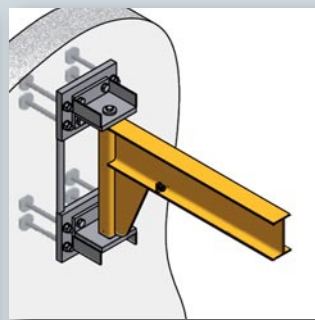

Zur Befestigung des Wandschwenkkranes an einer Betonwand. Die Konsolplatte wird mit den zum Lieferumfang gehörenden Gewindestangen, Muttern und Kontertscheiben an der Wand befestigt.

For fastening jib cranes on concrete walls. The bracket plate is mounted to the wall by the included threaded rods, nuts and washers.

Stützenumfassungskonsole
Support embracing bracket

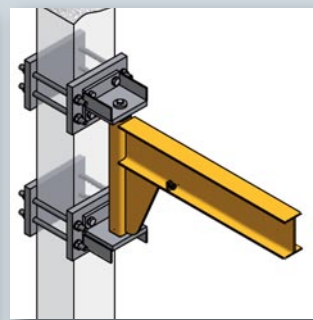

Zur Befestigung des Wandschwenkkranes an einer Stahlbetonstütze. Die vordere Konsolplatte wird mittels der zum Lieferumfang gehörenden Gewindestangen, Muttern und Gegenplatte an der Stütze verklemt.

For fastening jib cranes on reinforced concrete pillars. The front bracket plate is clamped to the pillar by the included threaded rods, nuts and counterplate.

VerbundAnker-System[®] DowelPlate-System[®]

Patentierte Befestigungstechnik für Säulenschwenkkrane
Patented anchorage for column-mounted slewing jib cranes

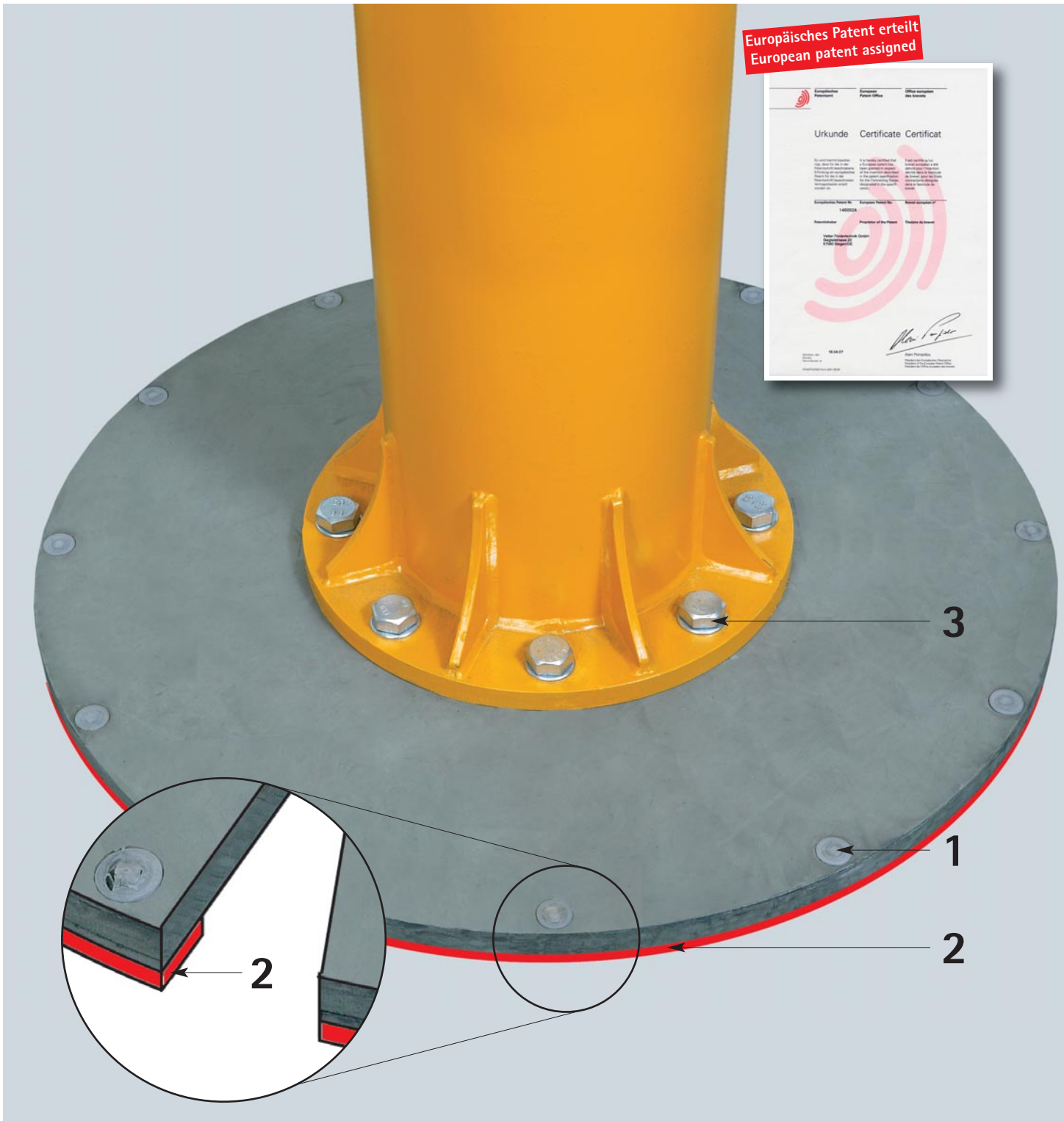



Bitte fordern Sie unseren Sonderprospekt an!

Please ask for our special brochure!



Eine runde Sache: schnell – komplett – sicher

Die Befestigung von Säulenschwenkkränen nach dem VerbundAnker-System® hat sich seit Jahrzehnten tausendfach bewährt. Voraussetzung hierfür ist ein/e bewehrte/r oder unbewehrte/r Betonboden/Betondecke (B25) mit einer Mindestdicke von 190 mm sowie die Einhaltung der Verwendungsregeln. Mit dem VerbundAnker-System® entfällt die konventionelle Befestigungsart mit Fundament und Ankerschrauben.

Die wichtigsten Vorteile auf einen Blick:

- Keine aufwändigen Fundamentierungsarbeiten
- Direkter Aufbau auf Betonboden – sofortige Inbetriebnahme

- Flache, niedrigbauende Sicherheits-VerbundAnker-Platte, mit integrierten versenkten Schraubverbindungen (1)
- Oberseite eben – keine Stolperkanten
- Bauaufsichtlich zugelassene Dynamic-VerbundAnker, einfache Montage
- Runde Platte – ohne Stolperecken
- Standrahmen für definierte, schaukelfreie Auflage (2); Unterguss entfällt bei horizontal ebennem Boden
- Fuß des Säulenschwenkkranes direkt an Platte angeschraubt (3)

Sie erhalten von uns die komplette Lösung inkl. Befestigungsmaterial und Dokumentation.

A round solution: fast – complete – safe

Over decades the successful installation of slewing jib cranes using the DowelPlate-System® has been proven a thousand times. Reinforced concrete and plain concrete (B25) with a minimum thickness of 190 mm is required as well as adherence to the written instructions. The Safety-DowelPlate-System® replaces the conventional fixing methods that use foundation and anchor bolts.

The most important advantages at a glance:

- No complicated foundation work
- Direct installation on a concrete floor – can be put into operation immediately

- Flat, low-profile Safety-DowelPlate with counter-sunk screwed joints (1)
- Smooth top face – no edges to trip on
- Dynamic chemical anchors approved by construction authorities, easy installation
- Round base plate – no edges to trip on
- Support frame for a stable, non-swinging support (2); no need for grouting with concrete when the floor is level
- Foot of column slewing jib crane screwed directly to the plate (3)

We will supply you with the complete solution including fastening hardware and documentation.

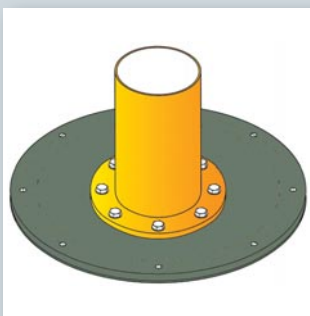

Schraubbare, runde Sicherheits-VerbundAnker-Platte

Screwable, round Safety-Dowel-Plate

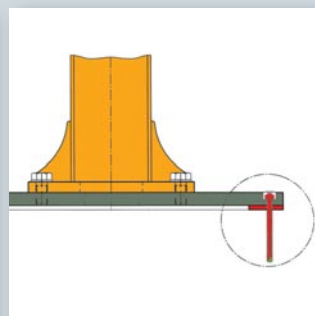

Standrahmen für definierte, schaukelfreie Auflage

Special frame for accurately defined and non-swinging support

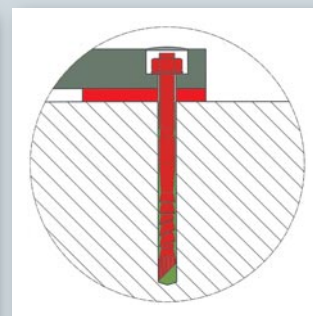

In die Platte integrierte Ankerbefestigung, keine überstehenden Stolperkanten

Anchorage is integrated in the plate, no edges to trip on

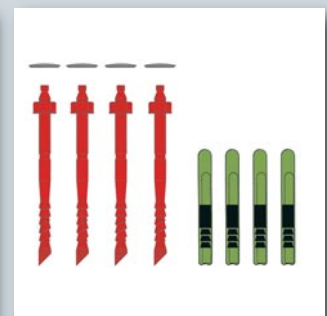

Komplett Lieferumfang mit Dynamic-VerbundAnkern (einschl. Abdeckkappen) und VerbundAnker-Patronen

Complete delivery scope includes dynamic chemical anchors (incl. caps) and cartridges

Zubehör / Accessory

Stromzuführung Power supply

Rundkabel
Round cable

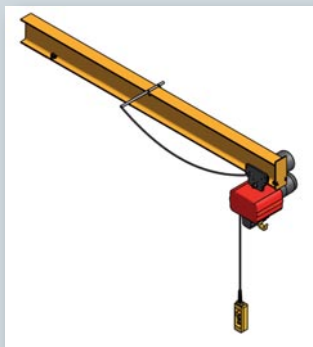

Stromzuführung über Kabelschleife, bestehend aus Rundkabel und Kabelhalterohr zur Befestigung am Ausleger. Kommandotafel am Hebezeug befestigt. Geeignet bis zu einer Ausladung von 3-5 m*.

Power lead by cable loop, consisting of round cable and cable supporting tube to be mounted on the jib arm. Pendant control fixed to the hoist. Suitable for an outreach up to 3-5 m.*

Rundschleppkabel
Round cable trailing system

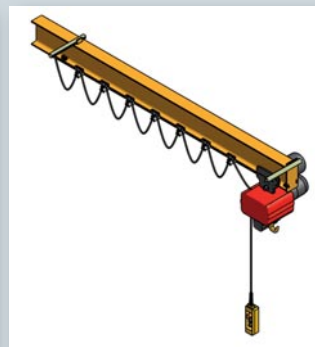

Günstige Stromzuführung, bestehend aus Rundkabel, Kabelwagen, Spannseil und Haltearmen zur Befestigung am Ausleger. Kommandotafel am Hebezeug befestigt. Empfohlen bei einer Ausladung von 3-10 m*.

Favourable power supply, consisting of round cable, cable trolleys, tensioning rope and suspension arms to fix the supply to the jib arm. Pendant control fixed to the hoist. Recommended for outreaches from 3-10 m.*

Flachschleppkabel
Flat cable trailing system

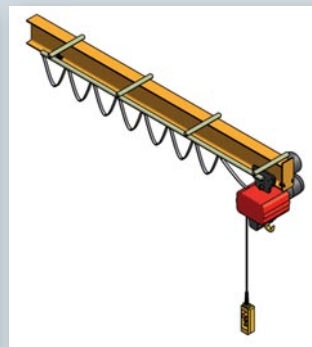

Robuste Stromzuführung, bestehend aus Flachkabel, Kabelwagen, C-Schiene und Haltearmen zur Befestigung am Ausleger. Kommandotafel am Hebezeug befestigt. Serienmäßig ab einer Ausladung von 10 m oder bei Verwendung mit elektrischem Schwenkantrieb.

Robust power supply, consisting of flat cable, cable trolleys, C-rail and suspension arms to fix the supply to the jib arm. Pendant control fixed to the hoist. Standard for an outreach from 10 m or in combination with electrical slewing gear.

Idealsteuerung
Ideal control

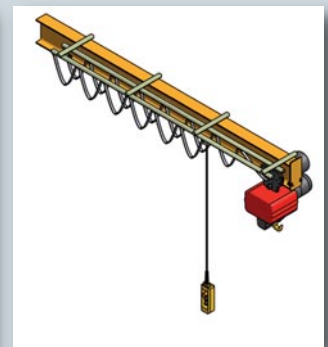

Die Kommandotafel wird an einer separaten C-Schiene unabhängig vom Hebezeug verfahren. Bestehend aus Flachkabel, Kabelwagen, Steuerwagen, zwei C-Schienen und Haltearmen. Besonders geeignet, wenn der Bediener einen Abstand zur Last halten muss, da diese über ein Hindernis / Grube geführt wird.

The pendant control is independently from the hoist movable on a separate C-rail. Consisting of flat cable, cable trolleys, two C-rails and suspension arms. Especially suitable for situations requiring a distance between operator and load, e.g. when load has to be carried over an obstacle or pit.

* Abhängig von der Unterkante des Auslegers / Depends on the jib clearance of the jib arm

Zubehör / Accessory

Weiteres Schwenkkranzubehör
Further accessory for slewing jib cranes

Schwenkbegrenzungsanschlag
Slewing limitation

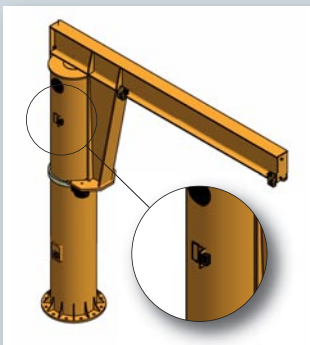

Mechanische Schwenkbegrenzung, anschweißbar / anschraubbar entsprechend den bauseitigen Gegebenheiten zur Begrenzung des Schwenkbereiches rechts / links.

Mechanical slewing limitation, weldable or screwable according to the conditions on site, to limit the slewing range to the right / left side.

Arretiervorrichtung
Locking device

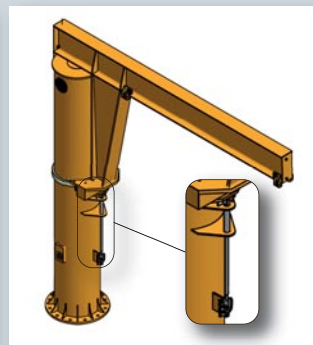

Zur Arretierung des Auslegers in mehreren Stellungen. Betätigung über Schubgestänge / Zugseil (je nach Krantyp) mit Bedienehebel. Sie dient gleichzeitig als Windsicherung bis Windstärke 7 Beaufort (nur bei abgeschalteter Krananlage und Hebezeug in Ruhestellung).

For locking the jib arm in several positions. Applied by lever arm / traction rope (depending on crane type) with control lever. Also to be used as immobilizer system up to wind force 7 Beaufort (only when crane is switched off and hoist is in idle position).

Funkfernsteuerung
Radio control system

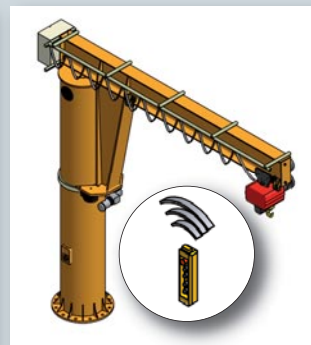

Funkfernsteuerung für sichere, komfortable Steuerung elektrisch betriebener Krane, bestehend aus: Funkempfänger, Druckknopfsender, 2 Akkus, Akkuladestation, erweiterter Schützensteuerung und akustischem Warnsignal.

Radio control system for safe, comfortable control of electrically driven cranes, consisting of: receiver, push button transmitter, 2 rechargeable batteries, battery charging station, extended controller control and horn.

Freigeländeeinsatz
Outdoor operation

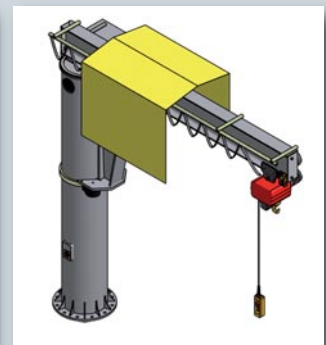

Wetterfeste Ausführung mit abgedichteten Lagern, Neoprenkabeln und Wetterschutzdach für Hebezeug und Schwenkantrieb. Bei Freigeländeeinsatz wird eine Feuerverzinkung der Stahlkonstruktion empfohlen.

Weatherproof equipment with sealed bearings, neoprene cable and weather protection roof for hoist and slewing gear. A hot-dip galvanisation of the steel construction is recommended for outdoor operation.

ELECTROLIFT®

Elektrokettenzüge
Electric chain hoists



SiCC 6F
(1.000 kg Tragfähigkeit)
mit Handfahrwerk

SiCC 6F
(1,000 kg capacity)
with push trolley

SiXX 6F
(1.000 kg Tragfähigkeit)
mit Elektrofahrwerk

SiXX 6F
(1,000 kg capacity)
with electric trolley

ELECTROLIFT 

Die ideale Ergänzung für VETTER-Krane

Bei der Konzeption der ELECTROLIFT® Elektrokettenzüge wurden die neusten Erkenntnisse im mechanischen und elektrischen Bereich zugrundegelegt, um ein Produkt bieten zu können, das kompakt in den Einbaumaßen sowie leistungsfähig und zuverlässig im Einsatz ist. Ausgelegt nach nationalen und internationalen Regeln der Technik entsprechen die ELECTROLIFT® Elektrokettenzüge den gültigen Normen und Vorschriften. Ein leiser Kettenlauf ist ebenso selbstverständlich wie die eingebaute Rutschkupplung, die den Hakenweg in höchster und niedrigster Stellung begrenzt.

Design und Funktionalität

Neben dem hohen Qualitätsanspruch an alle Bauteile wurde

Wert auf formschönes Design gelegt, das besonders hervorsteicht. Die Elektrokettenzüge verlassen komplett zusammengebaut und nach Kundenwunsch konfektionierte unser Werk, einschließlich Kettenkasten und Kommandofel mit Steuerkabel und Zugentlastung. Mühseliges Zusammenbauen entfällt!

Lieferprogramm

- Tragfähigkeiten: 125 - 2.000 kg
- Baureihe SiCC: Elektrokettenzug mit Basisausstattung
- Baureihe SiXX: Elektrokettenzug mit komfortabler Zusatzausstattung
- Haken- / Bügelaufhängung
- Handfahrwerk
- Elektrofahrwerk

The ideal completion of VETTER-cranes

The development of the ELECTROLIFT® electric chain hoists has been based on the latest mechanical and electrical research in order to be able to offer you a product with compact installation dimensions that is also powerful and reliable in use. Designed according to national and international engineering regulations, the ELECTROLIFT® electric chain hoists systems correspond to the valid standards and requirements. The system naturally includes both a quiet running chain and an integral slip clutch that limits the hook path in the highest and lowest position.

Design and functionality

Along with high quality demands on all components, the development engineers have placed a

high value on attractive design, which is particularly striking. All electric chain hoists leave our factory completely assembled and fabricated to your specifications, including chain case and control panel with control system cable and strain relief. No complicated assembly required!

Delivery scope

- Capacities: 125 - 2,000 kg
- Model SiCC: Electric chain hoist with basic equipment
- Model SiXX: Electric chain hoist with comfortable additional equipment
- Hook-suspension / Hinged suspension
- Push trolley
- Electric trolley

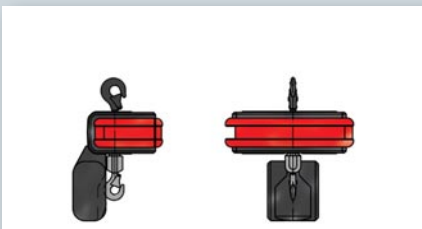

ELECTROLIFT® SiCC mit Hakenaufhängung
ELECTROLIFT® SiCC with hook suspension

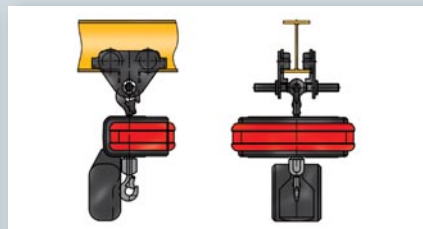

ELECTROLIFT® SiCC mit Handfahrwerk
ELECTROLIFT® SiCC with push trolley

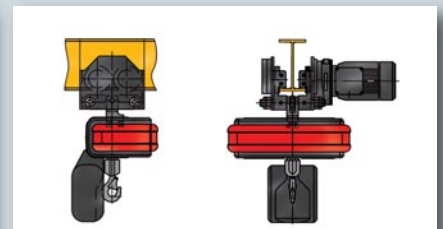

ELECTROLIFT® SiCC mit Elektrofahrwerk
ELECTROLIFT® SiCC with electric trolley

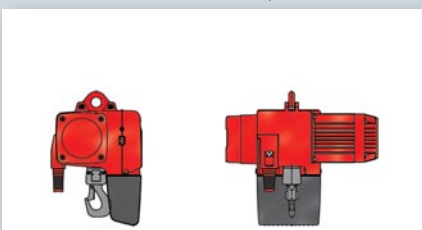

ELECTROLIFT® SiXX mit Bügelaufhängung
ELECTROLIFT® SiXX with hinged suspension

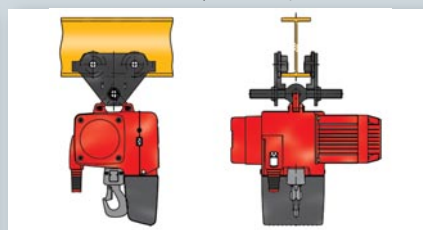

ELECTROLIFT® SiXX mit Handfahrwerk
ELECTROLIFT® SiXX with push trolley

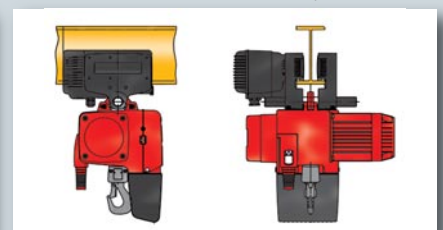

ELECTROLIFT® SiXX mit Elektrofahrwerk
ELECTROLIFT® SiXX with electric trolley

Sicherheitsabstände / Safety distances

im Geltungsbereich der Unfallverhütungsvorschriften
within the scope of the accident prevention regulations "UVV"

Sicherheitsabstände für kraftbetriebene, flurbediente Krane ohne Bühnen und Laufstege nach UVV Krane BGV D6, § 11 / § 32.

Alle Maßangaben gelten für Sicherheitsabstände **außerhalb** (Maße in [] **innerhalb**) des Arbeits- und Verkehrsbereichs. Im Allgemeinen beträgt der Arbeits- und Verkehrsbereich vom Flur aus 2,5 m. Die Sicherheitsabstände gelten nur für Kranteile, die kraftbetrieben sind.

Safety distances for power-operated, floor-operated cranes without platforms or walkways acc. to the German "UVV Krane BGV D6", § 11 / § 32.

*All dimensions apply to safety distances **outside** (dimensions in [] **within**) the working- and operating area. Usually, the working- and operating area is 2.5 m from the floor. The safety distances are only applicable for power-operated crane-parts.*

Säulenschwenkkrane Column-mounted slewing jib cranes

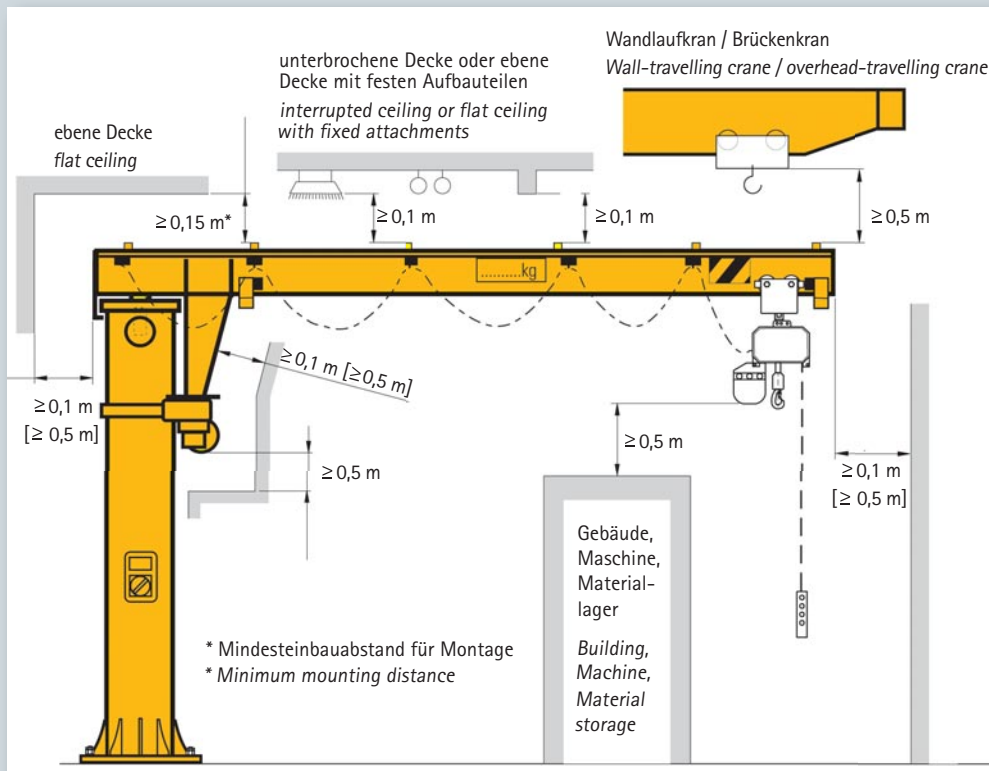

Wandschwenkkrane Wall-mounted slewing jib cranes

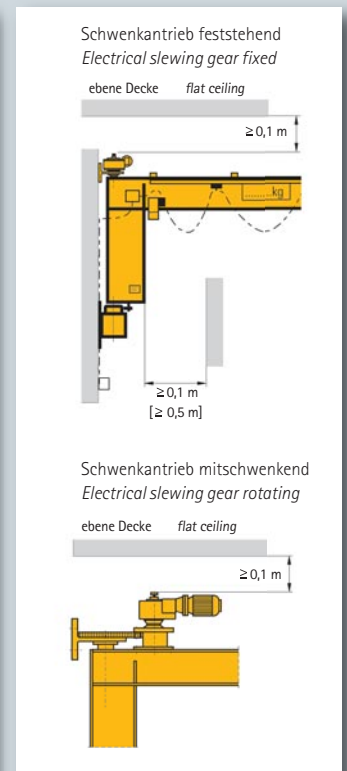

Bitte beachten Sie die gültigen nationalen Vorschriften!
 Please observe national regulations!

Einstufung / Classification

von Kranen nach EN 13001
of cranes acc. to EN 13001

Alle Krane sind nach EN 13001 (Brücken- und Portalkrane nach EN 15011) in Hubklassen (HC) und Stabilitätsklassen (S) eingestuft. Diese Einstufung definiert unter Berücksichtigung der zu erwartenden Materialermüdung für wie viele Lastwechsel die Krane ausgelegt sind (Lebensdauer).

Hubklasse (HC1 – HC4)

Die Hubklasse berücksichtigt die zusätzlichen Massekräfte beim Anheben* und Senken der Last durch z. B. plötzliches Abbremsen oder unerwartet schnelle Beschleunigung. Je ruckartiger dies erfolgt, desto größer ist die zu wählende Hubklasse.

*Beginn des Hubvorgangs nur mit Feinhub möglich (Klasse des Hubwerkstyps und Bedienungsart: HD2)

Stabilitätsklasse (S0 – S9)

Die Stabilitätsklasse berücksichtigt die Benutzungshäufigkeit pro Zeiteinheit (Spannungsspielbereich) und den Anteil der Belastungsvorgänge mit leichten, mittleren oder schweren Lasten (Spannungskollektiv) des Krans.

Die folgende Tabelle gibt Anhaltswerte für die Wahl der Hub- und Stabilitätsklasse gängiger Krantypen.

According to EN 13001 (overhead-travelling cranes and gantry cranes acc. to EN 15011) all cranes are classified into hoisting classes (HC) and stability classes (S). This classification defines for how many load changes the cranes have been laid out (lifetime) regarding the expected material fatigue.

Hoisting class (HC1 – HC4)

The hoisting class accounts the additional inertial forces when lifting* and lowering the load, e.g. by sudden braking or unexpected quick acceleration. The more abruptly these processes are done,

the higher the hoisting class has to be chosen.

* Starting the lifting process only possible with creep speed (Class of the type of hoist drive and operation method: HD2)

Stability class (S0 – S9)

The stability class accounts the frequency of use per time unit (stress cycle range) and the rate of the loading conditions with light, middle or heavy loads (load collective) of the cranes.

The table below gives reference values for choosing the hoisting- and stability class of common crane types.

Kranart	Betriebsart	Type of crane	Operating mode	Hubklasse(n) Hoisting class(es)	Stabilitätsklassen Stability classes
Handbetriebene Krane		Hand-operated cranes		HC1	S0 – S2
Montagekrane		Assembly cranes		HC1, HC2	S0 – S2
Maschinenhauskrane		Powerhouse cranes		HC1	S1 – S3
Lagerkrane	unterbrochener Betrieb	Warehouse cranes	intermittent operation	HC2	S4, S5
Lagerkrane, Traversenkrane, Schrottplatzkrane	Dauerbetrieb	Warehouse cranes, lifting beam cranes, scrapyard cranes	continuous operation	HC3, HC4	S6 – S8
Werkstattkrane		Workshop cranes		HC2, HC3	S3 – S5
Brückenkrane, Fallwerkkrane	Greifer oder Magnetbetrieb	Bridge cranes, skull cracker cranes	grabbing or magnet operation	HC3, HC4	S6 – S8
Gießkrane		Ladle cranes		HC2, HC3	S6 – S8
Stripperkrane, Chargierkrane		Stripper cranes, charging cranes		HC4	S8, S9
Schmiedekrane		Forging cranes		HC4	S6 – S8
Verladebrücken, Halbportalkrane, Vollportalkrane mit Laufkatze oder Drehkran	Hakenbetrieb	Unloaders, stacking and reclaiming bridges, semi-portal cranes, portal cranes with trolley or slewing crane	hook operation	HC2	S4 – S6
Verladebrücken, Halbportalkrane, Vollportalkrane mit Laufkatze oder Drehkran	Greifer oder Magnetbetrieb	Unloaders, stacking and reclaiming bridges, semi-portal cranes, portal cranes with trolley or slewing crane	grabbing or magnet operation	HC3, HC4	S6 – S8
Bootskrane		Yachting cranes		HC2	S3, S4
Dockkrane, Hellingkrane, Ausrüstungskrane	Hakenbetrieb	Shipbuilding cranes, slipway cranes, fitting-out cranes	hook operation	HC2	S3 – S5





Spezialkrane / Bootskrane
Special cranes / Yachting cranes

Spezialkrane / *Special cranes*

Besondere Aufgabenstellungen verlangen individuelle Lösungen!
Special jobs demand individual solutions!



Höhen-teleskopierbarer Schwenkran
Height-telescopic slewing jib crane

Schwenkkrane ist nicht gleich Schwenkkrane

Dass Schwenkkrane auch für die schwierigsten fördertechnischen Aufgaben herangezogen werden, ist ein Beweis für die universelle Einsatzmöglichkeit. Die Einstufung kann als Magnetkran, als Kraftwerkskran, als Chargierkran, als Sonderkran auf großen Tage-

baugeräten oder als Roboterkran erfolgen. Wir haben bereits Tragfähigkeiten bis 100 t und Ausladungen bis 25 m realisiert. Fragen Sie bei uns an – wir konzipieren Ihnen für Ihre Aufgabenstellung den richtigen Schwenkkrane!

All slewing cranes are different

Slewing jib cranes demonstrate their universal applicability even in the most difficult material transport jobs. They can be used as magnet cranes, power plant cranes, loading cranes, special cranes on large open-pit mining equipment or as robotic cranes.

Capacities of up to 100 tons and outreaches of up to 25 m have already been achieved. Ask us – we'll design the right slewing jib crane to meet your requirements.

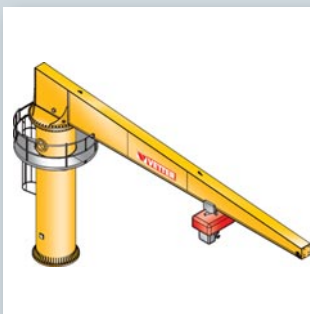

Schwenkkrane mit Wartungsbühne
Slewing jib crane with maintenance platform



Schwenkkrane mit Zwillingsausleger
Slewing jib crane with twin jib



Schwenkkrane mit Teleskopausleger
Slewing jib crane with telescopic jib

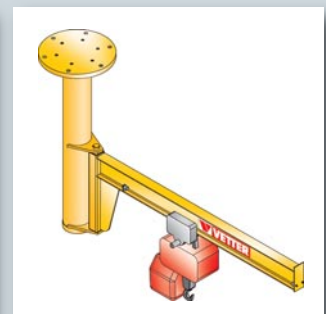

Hängeschwenkkrane
Ceiling mounted crane

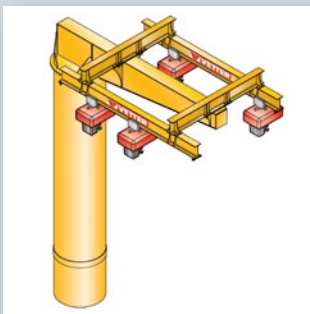

Bootskrane
Yachting crane

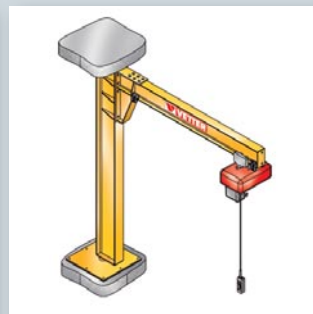

Boden-Deckenkrane
Floor-ceiling crane

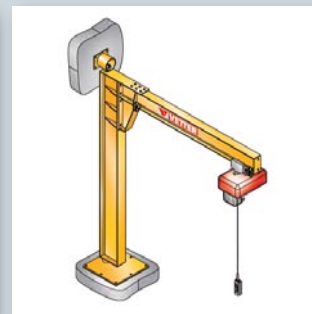

Boden-Wandkrane
Floor-wall crane



Kraftwerkskrane
Power plant crane

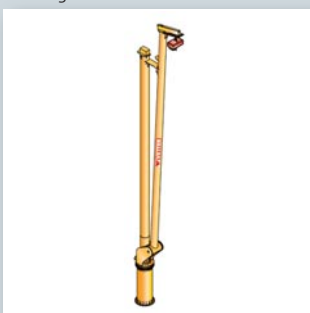

Takelkrane
Tackle crane

Spezialkrane / *Special cranes*

Schwenkkran mit mehreren Auslegern
Slewing jib crane with several jib arms



Säulenschwenkkran mit zwei Auslegern (je 1.600 kg Tragfähigkeit) und elektrischem Schwenkantrieb
Column-mounted slewing jib crane with two jibs (each 1,600 kg capacity) and electrical slewing gear

Bis zu vier Krane an nur einer Säule

Überall dort, wo Fertigungsinseln gebildet werden und jeder Arbeitsplatz mit einem eigenen Schwenkran ausgestattet werden soll, bieten sich Säulenschwenkkrane mit mehreren Auslegern an einer Säule an. Diese Lösung ist sehr platzsparend und reduziert die benötigte Fläche pro Arbeitsplatz.

Bei diesen Kranen handelt es sich um eine Kombination aus Standardlösung (Ausleger aus dem Kranprogramm der Krantypen ASSISTANT AW und GESELLE GN) und Speziallösung, was in diesem Fall die statische Auslegung der

Säule betrifft, die jetzt die Kräfte von mehreren Auslegern aufnehmen muss. Zur Befestigung der Säule stehen alle standardmäßigen Befestigungssysteme der Säulenschwenkkrane zur Verfügung.

Die Vorteile:

- Platzsparend
- Krane unabhängig voneinander bedienbar
- Schwenken mit elektrischem Schwenkantrieb möglich

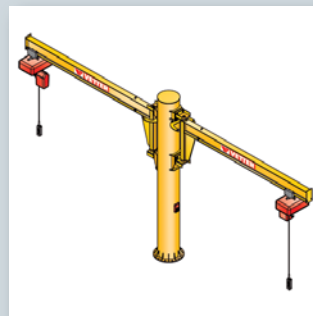

Up to four cranes on only one column

Wherever production islands are formed and each working place has to be equipped with an own crane, slewing jib cranes with several jib arms are nearly perfect. This solution saves place and reduces the required space per working place.

These cranes are a combination of standard-programme (jib arms from the crane types ASSISTANT AW and GESELLE GN) and special solution, meaning the static lay-

out of each column, that now has to accommodate forces of more than one jib arm. For fastening the column all standard fastening systems for slewing jib cranes are available.

Advantages:

- Space-saving
- Cranes can be operated independently from each other
- Slewing also possible with electrical slewing gear

Die Festlegung von Tragfähigkeit, Ausladung und Schwenkbereich erfolgt je nach Einsatzart und -ort

Dimensioning of capacity, outreach and slewing range is done acc. to the intended mode and place of operation.



Säulenschwenkran mit vier Auslegern (je 1.000 kg Tragfähigkeit)
Column-mounted slewing jib crane with four jibs (each 1,000 kg capacity)



Säulenschwenkran mit zwei Auslegern (je 500 kg Tragfähigkeit)
Column-mounted slewing jib crane with two jibs (each 500 kg capacity)

Spezialkrane / *Special cranes*

Referenzen

References



Wartungskran auf dem Gegengewicht eines Liebherr Hydraulikbaggers
Maintenance crane on the counter weight of a Liebherr hydraulic excavator



Wartungskran auf einem Portalkran an der Staustufe
„Przewóz“ auf dem Fluss Weichsel in Polen
*Maintenance crane on a gantry crane at the “Przewóz”
barrage on the river Vistula in Poland*



Säulenschwenkran mit teleskopierbarem Ausleger
Column-mounted slewing jib crane with telescopic jib



Servicekran auf dem Dach einer 60 m
hohen Luftzerlegungsanlage
*Service crane on the roof of a 60 m high
air separation plant*



Knickbarer Ausleger mit Absaugschläuchen,
Medienzuführung und Schweißkoffertträger
*Articulating jib arm with extraction hose,
fluid supply system and welding set carrier.*



Servicekran in 114 m Höhe
Service crane in 114 m height



Medienzuführung in Schiffswerft
Media supply system in a shipyard



Teleskopierbarer Portalkran in Messehalle
Telescopic gantry crane in a fair hall



Schwenkran als Rettungseinrichtung auf Seilbahnstütze der „Peak 2 Peak Gondola“ (Luftseilbahn zwischen Skigebieten Whistler Mountain und Blackcomb Mountain, Kanada)
Slewing jib crane as rescue device on tower of the “Peak 2 Peak Gondola” (Ropeway between skiing regions Whistler Mountain and Blackcomb Mountain, Canada)

Spezialkrane / Boatskrane
Special cranes / Yachting cranes



Säulenschwenkran mit Greifer und Wartungsbühne
Column-mounted slewing jib crane with grab and service platform





Spezialkrane / Bootskrane
Special cranes / Yachting cranes

Bootskrane / *Yachting cranes*

Sicher am Haken
Easy boat handling





Bitte fordern Sie unseren Sonderprospekt und Referenzunterlagen an!

Please ask for our special brochure and reference list!



Boote problemlos handhaben ohne Mast- und Schotbruch

Das Ein- und Auslagern von Yachten in Marinas und Werften ist meistens ein kritischer Augenblick und oft mit großem Aufwand verbunden. Die noch vielfach verwendeten Geräte wie Slipanlagen oder Mobilkrane bergen viele Risiken für Boot und Skipper.

Das VETTER Bootsran-Programm bietet für jede Aufgabe die optimale Lösung, als Standardmodell oder speziell für Ihren Bedarf ausgelegt. Mit VETTER Bootskranen arbeiten Sie sicher und können Yachten bis 100.000 kg Gewicht ohne Mast- und Schotbruch kranen.

Ihre Vorteile:

- Geringe Unterhaltungskosten
- Ständige Verfügbarkeit
- Geringer Platzbedarf
- Einfache Bedienung
- Besonders umweltfreundlich
- Individuelle Form- und Farbgebung
- Langjährige Kompetenz und Erfahrung

Easy boat handling without damages

Mooring of boats in marinas and dock-yards is often a critical moment and requires high effort. Procedures still used are e.g. slip facilities or mobile cranes which hold many risks for boat and skipper.

The VETTER yachting crane programme offers the ideal solution for each purpose, either as standard model or individually designed according to your requirements. With VETTER yachting cranes your work is safe and yachts up to weights of 100,000 kg can be hoisted without any damages.

Your advantages:

- Low maintenance and operating costs
- Permanent availability
- Small space required
- Easy operation
- Environmentally-friendly
- Individual design and colour
- Longtime competence and experience

Spezialkrane / Bootskrane
Special cranes / Yachting cranes







Portalkransysteme
Gantry crane systems

PROFI[®] Portalkransysteme *PROFI[®] gantry crane systems*

Krane aus dem Baukasten
Modular cranes



Wenn es darum geht, bei Neubauplanungen oder nachträglich bei bestehenden Bauten Arbeitsplätze mit Krananlagen auszustatten, dann darf das PROFI® Portalkransystem nicht fehlen!

Das Portalkransystem steht immer auf eigenen Füßen, somit ist keine aufwändige Anbindung an die bauseitige Gebäudekon-

struktion erforderlich. Die Befestigung der Stützen kann auf einem ausreichend dimensionierten Betonboden oder auf kleinen Blockfundamenten erfolgen. PROFI® Portalkransysteme werden aus standardisierten Systembauteilen gefertigt und können leicht auf die jeweiligen Einbauverhältnisse zugeschnitten werden.

When cranes have to be provided for new buildings, or later on for existing workstations, the PROFI® gantry crane system is indispensable.

This gantry crane system is always mounted on its own legs, thereby eliminating the need for costly and complicated attachments to the building structure. The

supports can be fastened to a sufficiently sized concrete floor or to small block foundations. PROFI® gantry crane systems are manufactured with standardized system components and can be easily customized to meet specific installation conditions.

Zur Auswahl stehen:

- Tragfähigkeiten von 500 bis 10.000 kg
- Spannweiten bis 15 m
- Feldlängen bis 10 m (endlos ausbaubar)
- Kranbrücken als Unten- und Oberläufer

Various types are available with:

- Capacities from 500 to 10,000 kg
- Spans of up to 15 m
- Field lengths of up to 10 m (infinitely extendable)
- Overhead cranes running above and below



Portalkransysteme
Gantry crane systems

Kranfinder / Crane finder

PROFI® Portalkransysteme PROFI® gantry crane systems

Typ / Type	Bockkran <i>Movable gantry crane</i>		Einschienebahn <i>Monorail gantry crane</i>		Portalkran <i>Gantry crane system</i>		
	ALU1	PA	P100	P200	P300	P400	P500 Olympia
Tragfähigkeit max. in kg <i>Capacity max. in kg</i>	1.500	3.200	4.000	2.000	2.000	2.000	10.000
Lichte Breite max. in m <i>Gantry span max. in m</i>	4	6	—	—	—	—	—
Länge max. in m <i>Length max. in m</i>	—	—	10	10	10	10	10
Breite max. in m <i>Width max. in m</i>	—	—	—	—	6	8	15
Ausladung max. in m <i>Outreach max. in m</i>	—	—	—	2	—	—	—
Beliebige max. Kranbahnlänge <i>Unlimited max. crane rail length</i>	—	—	—	□	—	□	□
EN 15011 Hubklasse* <i>EN 15011 hoisting class*</i>	HC2	HC2	HC2	HC2	HC2	HC2	HC2
EN 15011 Stabilitätsklasse* <i>EN 15011 stability class*</i>	S1	S2	S2	S2	S2	S2	S3
Konstruktion aus Aluminiumprofil <i>Aluminium construction</i>	■	—	—	—	—	—	—
Konstruktion aus Stahlprofil <i>Steel construction</i>	—	■	■	■	■	■	■
Aufstellort Halle <i>Indoor operation</i>	■	■	■	■	■	■	■
Aufstellort Freigelände <i>Outdoor operation</i>	□	—	□	□	□	□	□
Feuerverzinkung der Stahlkonstruktion <i>Galvanization of the steel construction</i>	—	—	□	□	□	□	□
Besonderheiten	Geringes Eigengewicht Schnelle De- / Montage – ohne Werkzeug Höhenverstellbar 4 Bockrollen mit Radstopp-Feststellern	Höhenverstellung über Zahnstangen-gewinde möglich 4 Lenk-/ Stopprollen, davon 2 mit Radfeststellern		Auskragung			Volle Ausnutzung der Hallenhöhe, dadurch große Hubhöhe
Highlights	<i>Low dead weight</i> <i>Fast de- / mounting – without tools</i> <i>Adjustable height</i> <i>4 fixed castors with wheel lock mechanism</i>	<i>Height adjustment via rack-and-jack possible</i> <i>4 steerable / stopable wheels, 2 of which are equipped with direction locks</i>		<i>Overhang</i>			<i>Full utilization of the hall height permits large lifting height</i>
Seite Page	64 – 65	66 – 67	68 – 69	70 – 71	72 – 73	74 – 75	76 – 77

■ Serienmäßig / Standard □ Optional / Optional — nicht lieferbar / not available

* Informationen zur Einstufung von Kranen siehe Seite 45 / For information about classification of cranes see page 45



Haben Sie den geeigneten Kran nicht gefunden?
 Unsere Kranexperten beraten Sie gerne und erarbeiten mit Ihnen die für Sie passende Lösung.

Didn't you find the suitable crane?
 Our crane experts are happy to advise you and work out the right solution jointly.

ALU1[®]

LB in m	Tragfähigkeit in kg / Capacity in kg
3	500
4	1.000
4	1.500

Siehe Seite 64 – 65 | Look at page 64 – 65

PA[®]

LB in m	Tragfähigkeit in kg / Capacity in kg
2	250
3	500
4	800
5	1.000
6	1.600
6	2.000
6	2.500
6	3.200

Siehe Seite 66 – 67 | Look at page 66 – 67

P100[®]

L in m	Tragfähigkeit in kg / Capacity in kg
2	500
3	800
4	1.000
5	1.600
6	2.000
7	3.200
8	4.000

Siehe Seite 68 – 69 | Look at page 68 – 69

P200[®]

A in m	L in m	Tragfähigkeit in kg / Capacity in kg
1-2	2	500
1-2	3	800
1-2	4	1.000
1-2	5	1.600
1-2	6	2.000

Siehe Seite 70 – 71 | Look at page 70 – 71

P300[®]

B in m	L in m	Tragfähigkeit in kg / Capacity in kg
3-6	2	500
3-6	3	800
3-6	4	1.000
3-6	5	1.600
3-6	6	2.000

Siehe Seite 72 – 73 | Look at page 72 – 73

P400[®]

B in m	L in m	Tragfähigkeit in kg / Capacity in kg
4-8	2	500
4-8	3	800
4-8	4	1.000
4-8	5	1.600
4-8	6	2.000

Siehe Seite 74 – 75 | Look at page 74 – 75

P500[®] OLYMPIA[®]

B in m	L in m	Tragfähigkeit in kg / Capacity in kg
4-15	2	1.000
4-15	3	1.600
4-15	4	2.000
4-15	5	2.500
4-15	6	3.200
4-15	7	4.000
4-15	8	5.000
4-15	9	6.300
4-15	10	8.000
4-15	10	10.000

Siehe Seite 76 – 77 | Look at page 76 – 77

ALU1[®]

Fahrbarer Bockkran aus Aluminiumprofil
Moveable gantry crane made of aluminium profile



Die neue Bockkran-Leichtigkeit aus Aluminiumprofil

Eckdaten

- Fahrbarer Bockkran
- Konstruktion aus Aluminiumprofil
- EN 15011 Hubklasse: HC2*
- EN 15011 Stabilitätsklasse: S1*
- Aufstellort: Halle / Freigelände
- Geringes Eigengewicht
- NEU** ■ Klappbare Seitengestelle
- Keine störenden Querstreben als Druckstützen nötig, dadurch maximaler Hebezeugverfahrweg
- Leichte Steckmontage - ohne Bohren, ohne Werkzeug
- Höhenverstellbar
- Idealer Montagekran
- 4 Bockrollen mit Radstopp-Feststellern

Für Tragfähigkeiten bis 1.500 kg und einer Spannweite bis 4.000 mm wurde der ALU1® für leichte Einsatzfälle konzipiert.

Aufgrund der Aluminium-Konstruktion lässt sich der Kran mühelos und schnell auf- bzw. abbauen. Alle Verbindungen sind als Steckverbindungen ausgeführt. Die Einzelbauteile sind so konzipiert, dass sie nicht schwerer als 30 kg sind. Alle Krane sind

serienmäßig mit Höhenverstellung ausgelegt.

Zum Lieferumfang gehören die feststellbaren Lenkrollen. Die Lieferung kann mit handbetriebem Flaschenzug und Rollfahrzeug erfolgen oder aber auf Wunsch mit Elektrokettzug und elektrischer Grundausstattung mit Anschluss-Stecker, Trennschalter und Spiralkabelstromzuführung.

The new gantry crane made of lightweight aluminium profile

Basic data

- Moveable gantry crane
- Aluminium profile construction
- EN 15011 hoisting class: HC2*
- EN 15011 stability class: S1*
- Installation location: indoor / outdoor
- Low dead weight
- NEU** ■ Folding side frames
- No stabilising bars necessary, therefore maximal hoist travel distance
- The parts are simply connected together - no drilling, no tools
- Adjustable height
- Ideal assembly crane
- 4 fixed castors with wheel lock mechanisms

This ALU1® has been designed for light applications and for capacities of up to 1,500 kg and a beam width of up to 4,000 mm.

Thanks to its aluminium construction, the crane can be installed and removed again easily. All joints are designed as push fit fittings. By design, none of the individual components exceeds 30 kg.

All cranes are supplied with height adjustment as standard equipment.

The scope of delivery includes locking castors. The system can be delivered with manually operated hoist and push trolley or, on request, with electric chain hoist and basic electrical equipment, with a main connection plug, isolating switch and helix cable.

Tragfähigkeit in kg
Capacity in kg

LB in m
LB in m

	3	4
500	■	■
1.000	■	■
1.500	■	■

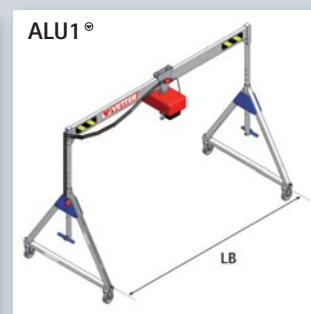

Typenbezeichnung: ALU1®

Tragfähigkeit: 500 – 1.500 kg

Lichte Breite (LB): 3.000 – 4.000 mm

Model: ALU1®

Capacity: 500 – 1,500 kg

Gantry span (LB): 3,000 – 4,000 mm

* Informationen zur Einstufung von Kranen siehe Seite 45 | For information about classification of cranes see page 45

PA[®]

Fahrbarer Bockkran
Moveable gantry crane



Flexibel reagieren können

Eckdaten

- Fahrbarer Bockkran
- Konstruktion aus Stahlprofil
- EN 15011 Hubklasse: HC2*
- EN 15011 Stabilitätsklasse: S2*
- Aufstellort: Halle
- Höhenverstellung über Zahnstangenwinde möglich
- 4 Lenk-/Stopprollen, davon 2 mit Radfeststellern

Hebe- und Förderaufgaben sind nicht immer vorzubestimmen. Oft können Brückenkran- und andere Transport- und Hebeeinrichtungen nicht eingesetzt werden. Für einen Mobilkran oder Gabelstapler fehlt der Platz, der Brückenkran ist nicht verfügbar oder diese Anlagen sind für gelegentliche Einsätze zu teuer.

Wenn es um plötzliche Maschinenreparaturen, Werkzeugwechsel, nicht geplante Montagen oder um Be- und Entladevor-

gänge geht, dann schlägt die Stunde für einen fahrbaren Bockkran PA®.

Der Bockkran PA® lässt sich mit eigenen Rädern schnell an jeden Einsatzort verfahren und ist sofort einsetzbar. Die Laufräder bestehen aus hochfestem Polyamid mit Richtungsfeststellern und Radstopp.

Durch die einfache Zerlegbarkeit können die Krane überall auf- und abgebaut werden.

Maintain flexibility

Basic data

- Moveable gantry crane
- Steel profile construction
- EN 15011 hoisting class: HC2*
- EN 15011 stability class: S2*
- Installation location: indoor
- Height adjustment possible via rack-and-pinion jack possible
- 4 steerable / stoppable wheels, 2 of which are equipped with direction locks

Lifting and material handling jobs are not always predictable. Overhead cranes and other transport and lifting equipment cannot be used in any case. There is not enough room for a mobile crane or a forklift, the overhead crane is not always available, or this equipment is too expensive for occasional use.

When it comes to sudden machine repairs, tool changes, unplanned installations or loading and unloading operations,

then a PA® moveable gantry crane is the perfect choice.

The PA® gantry crane can be moved rapidly on its own wheels for use in any location and put into operation immediately. The wheels are made of high-strength polyamide with direction locks and wheel lock.

Due to the easy disassembling of the cranes, their installation and removal can be carried out virtually anywhere.

Tragfähigkeit in kg Capacity in kg	LB in m LB in m	3	4	5	6
250		■	■	■	■
500		■	■	■	■
800		■	■	■	■
1.000		■	■	■	■
1.600		■	■	■	■
2.000		■	■	■	■
2.500		■	■	■	■
3.200		■	■	■	■

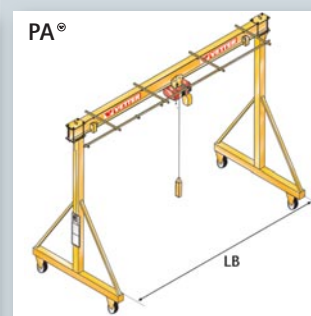

Typenbezeichnung: PA®
 Tragfähigkeit: 250 – 3.200 kg
 Lichte Breite (LB): 3.000 – 6.000 mm
 Model: PA®
 Capacity: 250 – 3,200 kg
 Gantry span (LB): 3,000 – 6,000 mm

* Informationen zur Einstufung von Kranen siehe Seite 45 / For information about classification of cranes see page 45

P100[®]

Einschiennenportal
Monorail gantry crane



Das feststehende Portal

Eckdaten

- Einschienenportal
- EN 15011 Hubklasse: HC2*
- EN 15011 Stabilitätsklasse: S2*
- Aufstellort: Halle / Freigelände

Anforderung:

Zur Überbrückung von sich ständig wiederholenden Transportwegen fehlt oftmals ein einfaches, effektives Transportmittel. Allzu oft geht man zeit- und lohnintensive Kompromisse ein, um ein Teil von Punkt A nach Punkt B zu transportieren.

Lösung:

Das feststehende Portal P100[®] mit Elektrokettenzug verknüpft Transportwege auf einfachste Art und Weise. Es können Lasten mühelos angehoben und transportiert werden, sei es bei einer Lagerbewegung, einer Verknüpfung von zwei Bearbeitungsmaschinen oder als Krananlage vor oder hinter einem Rolltor zum Be- und Entladen von Fahrzeugen.

The fixed gantry crane

Basic data

- Monorail gantry crane
- EN 15011 hoisting class: HC2*
- EN 15011 stability class: S2*
- Installation location: indoor / outdoor

Requirement:

A simple, effective means of transportation is often what it takes to cover continuously recurrent transport routes. Costly, time-intensive compromises are all too common when transporting a part from point A to point B.

Solution:

The P100[®] fixed gantry with electric chain hoist is the simplest possible means of connecting transport routes. Loads can be lifted and transported effortlessly while carrying out stock movements, linking up two processing machines or loading and unloading vehicles with a crane located on either side of a roll-up door.

Tragfähigkeit in kg Capacity in kg	L in m L in m	2	3	4	5	6	7	8	9	10
500		■	■	■	■	■	■	■	■	■
800		■	■	■	■	■	■	■	■	■
1.000		■	■	■	■	■	■	■	■	■
1.600		■	■	■	■	■	■	■	■	■
2.000		■	■	■	■	■	■	■	■	■
3.200		■	■	■	■	■	■	■		
4.000		■	■	■	■	■				



Typenbezeichnung: P100[®]
 Tragfähigkeiten: 500 – 4.000 kg
 Länge (L): 2.000 – 10.000 mm
 Model: P100[®]
 Capacity: 500 – 4,000 kg
 Length (L): 2,000 – 10,000 mm

* Informationen zur Einstufung von Kranen siehe Seite 45 / For information about classification of cranes see page 45

P200[®]

Einschieneportal
Monorail gantry crane



Die Einschienenbahn an Kragarmstützen

Eckdaten

- Einschienenportal
- EN 15011 Hubklasse: HC2*
- EN 15011 Stabilitätsklasse: S2*
- Aufstellort: Halle / Freigelände
- Beliebige max. Kranbahnlänge durch Aneinanderreihung mehrerer Felder

Anforderung:

Es müssen lange Transportwege überbrückt werden oder es sind mehrere Maschinen zu verbinden, um einen optimalen Arbeitsablauf zu erreichen. Herkömmliche Transportmittel, wie Brückenkranne oder Gabelstapler müssen auch für andere Einsätze zur Verfügung stehen, so dass es zu ständigen Transportunterbrechungen kommt.

Lösung:

Das für die Bodenaufstellung vorgesehene Kransystem P200® ist die klassische Einschienenbahn mit endlosen Einsatzmöglichkeiten. Hiermit können weite Strecken überwunden werden, wobei auch Automatikbetriebe eingerichtet werden können. Die Kranbahn lässt sich mit einem oder mehreren Elektrokettzügen bestücken, so dass unabhängig voneinander an mehreren Plätzen gearbeitet werden kann, aber auch die Beschickung nachfolgender Arbeitsplätze möglich ist.

The monorail on jib supports

Basic data

- Monorail gantry crane
- EN 15011 hoisting class: HC2*
- EN 15011 stability class: S2*
- Installation location: indoor / outdoor
- Unlimited max. crane rail length through combination of several fields

Requirement:

Long transport routes must be bridged or several machines must be linked to achieve an optimum workflow. Conventional means of transportation, such as overhead cranes or forklifts must also be available for other applications, so that transport operations are constantly being interrupted.

Solution:

Intended for floor installation, the P200® crane system is the classic monorail for an infinite number of applications. It can be used to overcome long distances, whereby automatic operations can also be set up. The crane rail can be equipped with one or more electric chain hoists, so work can be performed at different positions independently from one another. At the same time, this also makes it possible to feed downstream workstations.

A in m	1 - 2									
L in m	2	3	4	5	6	7	8	9	10	
Tragfähigkeit in kg Capacity in kg										
500	■	■	■	■	■	■	■	■	■	■
800	■	■	■	■	■	■	■	■	■	■
1.000	■	■	■	■	■	■	■	■	■	■
1.600	■	■	■	■	■	■	■	■	■	■
2.000	■	■	■	■	■	■	■	■	■	■

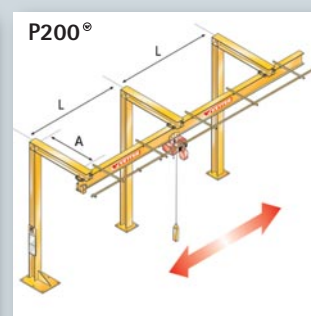

- Typenbezeichnung: P200®
 Tragfähigkeiten: 500 – 2.000 kg
 Ausladung (A): 1.000 – 2.000 mm
 Feldlänge (L): 2.000 – 10.000 mm
- Model: P200®
 Capacity: 500 – 2,000 kg
 Outreach (A): 1,000 – 2,000 mm
 Field length (L): 2,000 – 10,000 mm

* Informationen zur Einstufung von Kranen siehe Seite 45 / For information about classification of cranes see page 45

P300[®]

Portalkransystem
Gantry crane system

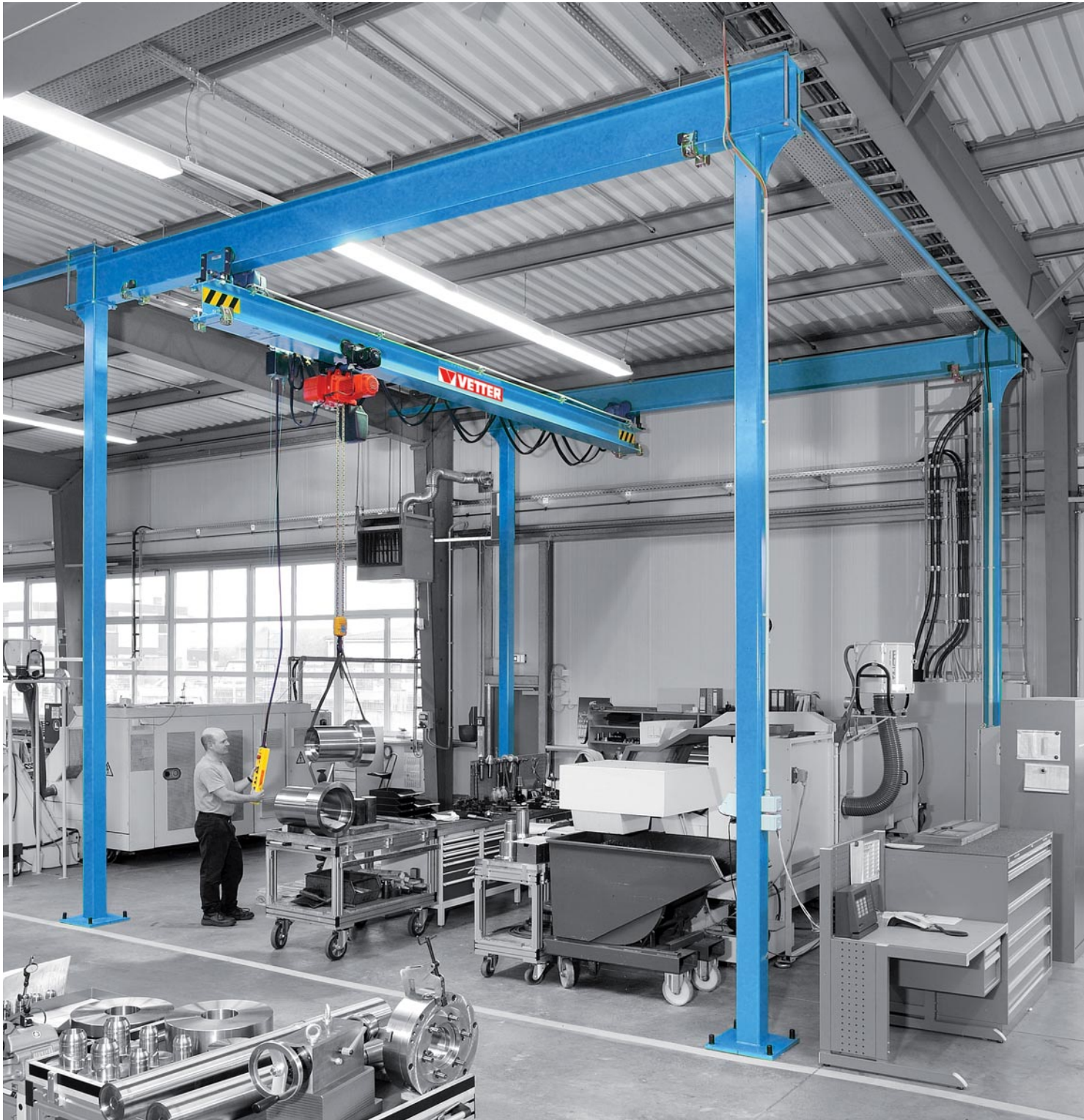

Das Zweischienen-Portal mit Kranbrücke

Eckdaten

- Portalkransystem
- EN 15011 Hubklasse: HC2*
- EN 15011 Stabilitätsklasse: S2*
- Aufstellort: Halle / Freigelände

Anforderung:

In einer bestehenden Halle soll ein Arbeitsplatz neu eingerichtet werden und mit einer Krananlage versehen oder zwei Arbeitsplätze verknüpft werden. Durch die hohe Frequenz der Arbeitsgänge ist ein Hebezeug ständig erforderlich. Die bestehenden Gebäude sind für das Aufhängen von Kranbahnen zu hoch, zu schwach bzw. ungeeignet.

Lösung:

Ein feststehendes Zweischienenportal deckt den gesamten Arbeitsbereich ab, benötigt wenig Platz, steht auf vier eigenen Füßen und benötigt keine besonderen Hilfskonstruktionen für die Aufstellung. Die Anlage wird ähnlich wie ein Brückenkran betrieben. Hand- und Elektrofahrwerke stehen zur Verfügung. Die Bauhöhen können individuell an die Gebäudeverhältnisse angepasst werden.

The two-rail gantry with an overhead crane

Basic data

- Gantry crane system
- EN 15011 hoisting class: HC2*
- EN 15011 stability class: S2*
- Installation location: indoor / outdoor

Requirement:

In an existing hall, a new workstation has to be set up and fitted with a crane system or two work-places have to be linked. The high frequency of operations requires continuous access to a hoist. The existing buildings are too high, too weak or otherwise unsuitable to support suspended crane rails.

Solution:

A fixed two-rail gantry covers the entire work area, takes up less space, stands on its own four legs and needs no extra support structures for installation. The system is operated like an overhead crane. Manual and electrical trolleys are available. The assembled heights can be adapted to meet individual building conditions.

B in m	3 – 6								
L in m	2	3	4	5	6	7	8	9	10
Tragfähigkeit in kg Capacity in kg									
500	■	■	■	■	■	■	■	■	■
800	■	■	■	■	■	■	■	■	■
1.000	■	■	■	■	■	■	■	■	■
1.600	■	■	■	■	■	■	■	■	■
2.000	■	■	■	■	■	■	■		

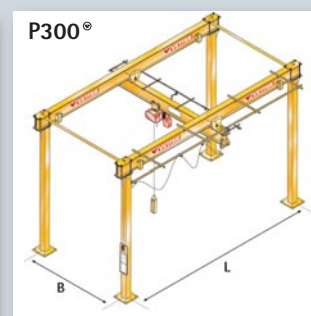

Typenbezeichnung:	P300®
Tragfähigkeit:	500 – 2.000 kg
Breite (B):	3.000 – 6.000 mm
Länge (L):	2.000 – 10.000 mm
Model:	P300®
Capacity:	500 – 2,000 kg
Width (B):	3,000 – 6,000 mm
Length (L):	2,000 – 10,000 mm

* Informationen zur Einstufung von Kranen siehe Seite 45 | For information about classification of cranes see page 45

P400[®]

Portalkranssystem
Gantry crane system



Das Zweischienen-Portal mit variabler Länge

Eckdaten

- Portalkransystem
- EN 15011 Hubklasse: HC2*
- EN 15011 Stabilitätsklasse: S2*
- Aufstellort: Halle / Freigelände
- Beliebige max. Kranbahnlänge durch Aneinanderreihung mehrerer Felder

Anforderung:

In der modernen Fabrikfertigung hat die Verknüpfung von Arbeitsplätzen heute einen hohen Stellenwert. An hochfrequentierten Arbeitsplätzen muss ständig ein Transportmittel für Beschickungs- und Entnahmeaufgaben, zum Heben, Bewegen und Drehen der zu bearbeitenden Werkstücke zur Verfügung stehen. Die Übergabe dieser Produkte an die nächste Arbeitsstation soll dann ohne besonderen Aufwand erfolgen.

Lösung:

Dieses für die Bodenaufstellung vorgesehene Kransystem ermöglicht die endlose Verknüpfung solcher Arbeitsplätze und den Einsatz mehrerer Kranbrücken auf dem System, so dass an jedem Arbeitsplatz ein eigenes Hebezeug vorhanden ist. Die Bedienung der Hebezeuge und Kranbrücken kann manuell oder elektrisch vorgenommen werden. Die Fahrbahnlänge ist flexibel und erweiterbar. Auch dieses System steht auf eigenen Füßen, die Anbindung an Hallenteile kann entfallen.

B in m	4 – 8								
L in m	2	3	4	5	6	7	8	9	10
Tragfähigkeit in kg Capacity in kg									
500	■	■	■	■	■	■	■	■	■
800	■	■	■	■	■	■	■	■	■
1.000	■	■	■	■	■	■	■	■	■
1.600	■	■	■	■	■	■	■	■	■
2.000	■	■	■	■	■	■	■	■	■

The variable-length two-rail gantry

Basic data

- Gantry crane system
- EN 15011 hoisting class: HC2*
- EN 15011 stability class: S2*
- Installation location: indoor / outdoor
- Unlimited max. crane rail length through combination of several fields

Requirement:

Today modern factories put a high priority on the linkage of workstations. A high-traffic workstation must have continuous access to a means of transport for feeding and removal operations in order to lift, move and turn the workpieces being processed. These products should then be transferred easily to the next workstation without any extra effort.

Solution:

Designed for floor installation, this crane system makes it possible to link an unlimited number of workstations and to use several crane bridges within the system. So each workstation has access to its own lifting equipment. The hoists and crane bridges can be controlled manually or electrically. The rail length is variable and can be expanded. This system also stands on its own legs, eliminating the need to attach it to parts of the hall.

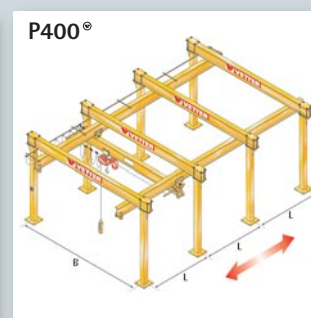

- Typenbezeichnung: P400®
 Tragfähigkeit: 500 – 2.000 kg
 Breite (B): 4.000 – 8.000 mm
 Feldlänge (L): 2.000 – 10.000 mm
- Model: P400®
 Capacity: 500 – 2,000 kg
 Width (B): 4,000 – 8,000 mm
 Field length (L): 2,000 – 10,000 mm

* Informationen zur Einstufung von Kranen siehe Seite 45 / For information about classification of cranes see page 45

P500[®] OLYMPIA[®]

Portalkransystem
Gantry crane system



Der Brückenkran auf eigenen Füßen

Eckdaten

- Portalkransystem
- EN 15011 Hubklasse: HC2*
- EN 15011 Stabilitätsklasse: S3*
- Aufstellort:
Halle / Freigelände
- Beliebige max. Kranbahnlänge durch Aneinanderreihung mehrerer Felder
- Volle Ausnutzung der Hallenhöhe, dadurch große nutzbare Hubhöhe

Anforderung:

Es kommt häufig vor, dass in bestehenden Hallen eine Nutzungsänderung vorgenommen wird oder Produktionshallen nicht in der Lage sind, einen Brückenkran zu tragen. Oft muss die volle Hallenhöhe zur Verfügung stehen, da große Werkstücke transportiert

werden müssen. Es kommt also auf kurze Bauhöhen der Krananlagen an.

Lösung:

Das Kransystem P500® OLYMPIA® kombiniert die Vorzüge des Kransystems P400® mit dem Komfort eines Brückenkrans. Die Fahrbahnlänge ist flexibel und erweiterbar.

Für die Befestigung der Stützen werden ein ausreichend dimensionierter Betonboden oder kleine Fundamente benötigt. Gebäudekonstruktionen müssen nicht in die Fahrbahnbefestigung einbezogen werden, weshalb das Kransystem P500® OLYMPIA® unabhängig ist und auf die Erfordernisse der Arbeitsplätze ausgelegt wird.

The two-rail gantry with an overhead crane

Basic data

- Gantry crane system
- EN 15011 hoisting class: HC2*
- EN 15011 stability class: S3*
- Installation location:
indoor / outdoor
- Unlimited max. crane rail length through combination of multiple fields
- Full utilization of the hall height permits large lifting height

Requirement:

Applications change frequently in existing halls, and many production halls are not able to support the weight of an overhead crane. Often access to the full height of a hall must be available, as large workpieces have to be transported. At this point the low profile of

the crane system becomes important.

Solution:

The P500® OLYMPIA® crane system combines the advantages of the P400® crane system with the convenience of an overhead crane. The rail length is variable and can be expanded. The fixing of the supports requires a sufficiently sized concrete floor or small foundations. Building structures have not to be integrated into the fixation of the rail. That means the P500® OLYMPIA® crane system is independent and designed to meet the requirements of workstations.

B in m	4 - 15						
L in m	4	5	6	7	8	9	10
Tragfähigkeit in kg Capacity in kg							
1.000	■	■	■	■	■	■	■
1.600	■	■	■	■	■	■	■
2.000	■	■	■	■	■	■	■
2.500	■	■	■	■	■	■	■
3.200	■	■	■	■	■	■	■
4.000	■	■	■	■	■	■	■
5.000	■	■	■	■	■	■	■
6.300	■	■	■	■	■	■	■
8.000	■	■	■	■	■	■	■
10.000	■	■	■	■	■	■	■

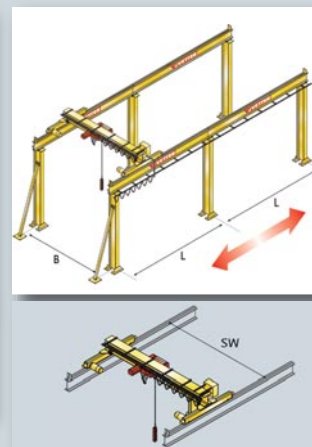

Typenbezeichnung: P500® OLYMPIA®
 Tragfähigkeit: 1.000 – 10.000 kg
 Breite (B): 4.000 – 15.000 mm
 Feldlänge (L): 4.000 – 10.000 mm
 Model: P500® OLYMPIA®
 Capacity: 1,000 – 10,000 kg
 Width (B): 4,000 – 15,000 mm
 Field length (L): 4,000 – 10,000 mm

Auch als Einträgerbrückenkran ohne Stützen lieferbar!
 Also available as single-girder overhead crane without supports!

* Informationen zur Einstufung von Kranen siehe Seite 45 | For information about classification of cranes see page 45





Lastwendegeräte
Load turning devices

ROTOMAX[®]

Lastwendegeräte
Load turning devices





Bitte fordern Sie unseren Sonderprospekt und Referenzunterlagen an!

Please ask for our special brochure and reference list!



Lieferprogramm

- Tragfähigkeiten 1.000 bis 200.000 kg
- Geräte mit festem Bandabstand
- Geräte mit manueller oder elektrischer Verstellung
- Einzelgeräte für den Tandembetrieb

Das Drehen von unhandlichen und schweren Werkstücken ist oft eine sehr gefährliche Angelegenheit und birgt erhebliche Risiken. Bei unsachgemäßen Wendemännern ist das Unfallrisiko hoch: Bei Lastabstürzen wird das Werkstück beschädigt und im schlimmsten Fall kann es auch zu Personenschäden kommen. Abhilfe bieten hier ROTOMAX® Lastwendegeräte, mit deren Hilfe sich unförmige Werkstücke sicher und sanft drehen und wenden lassen. Für Kontrollen und Nachbearbeitungen kann das Werk-

stück dabei in jeder beliebigen Position gestoppt werden. Der Bediener steuert den Wendevorgang selbst aus sicherer Entfernung mit einer Funkfernbedienung.

ROTOMAX® Lastwendegeräte werden für die unterschiedlichsten Anwendungen hergestellt, z. B. zum Wenden von Maschinenkörpern, Schiffsdieselmotoren, Schweißkonstruktionen und Gießkästen für die Gießereiindustrie.

Product range

- Capacities from 1,000 to 200,000 kg
- Devices with fixed belt distance
- Devices with manual or electrical adjustment
- Single devices for tandem processing

The rotating of bulky and heavy parts is often very dangerous and implies significant risks. Any inappropriate transposition manoeuvre can result in an accident: In case of a load crash the part is damaged and at the worst, it can also cause personal injuries. This problem can be solved by ROTOMAX® load turning devices, with the help of which bulky parts can be safely turned and moved gently and smoothly. The parts being turned can be stopped in any position for inspections and rework. The operator controls

the turning process from a safe distance with a radio remote control.

Load turning devices ROTOMAX® can be delivered for different applications e. g. for turning machine bodies, diesel engines, welding constructions and moulding boxes in foundries.

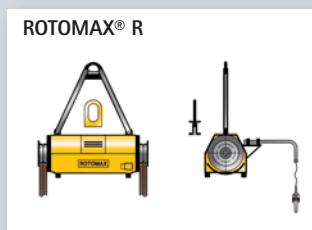

ROTOMAX® R
Grundgeräte ohne Seitenverstellung
Tragfähigkeit: 1.000 – 30.000 kg

ROTOMAX® R
Basic unit without adjustment
Capacity: 1,000 – 30,000 kg

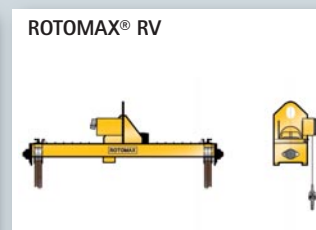

ROTOMAX® RV
mit manueller Seitenverstellung
Tragfähigkeit: 1.000 – 10.000 kg

ROTOMAX® RV
Manually adjustable
Capacity: 1,000 – 10,000 kg

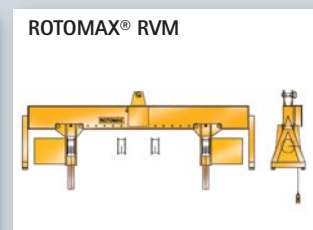

ROTOMAX® RVM
mit manueller Seitenverstellung
Tragfähigkeit: 10.000 – 50.000 kg

ROTOMAX® RVM
Manually adjustable
Capacity: 10,000 – 50,000 kg



ROTOMAX[®]

Lastwendegeräte
Load turning devices

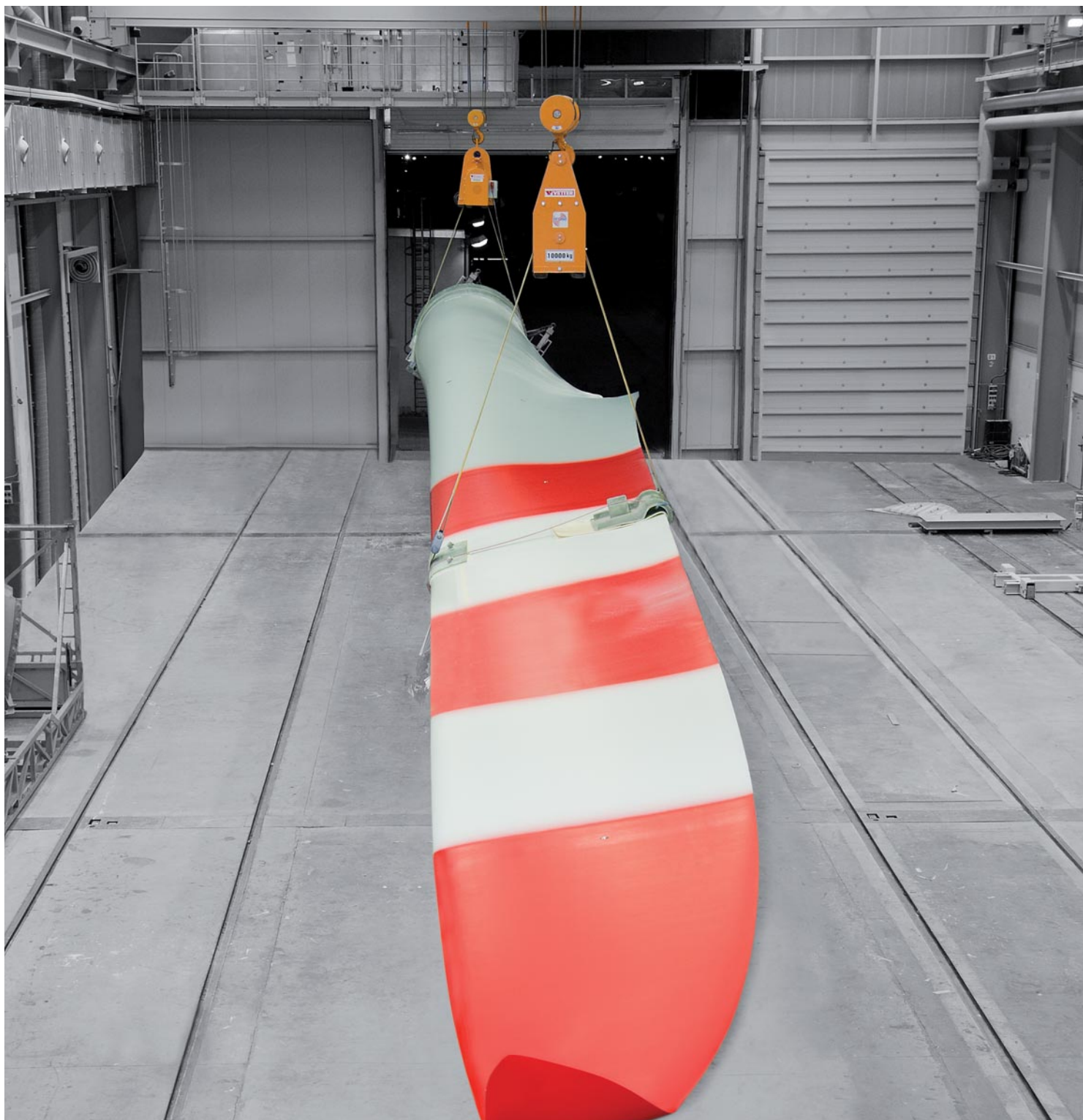



www.youtube.com/vetterkrantechnik

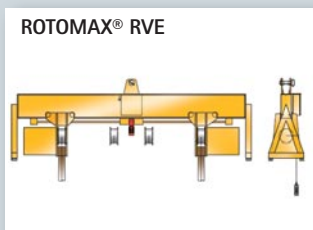

ROTOMAX® RVE

ROTOMAX® RVE
mit elektrischer Seitenverstellung
Tragfähigkeit: 10.000 – 200.000 kg

ROTOMAX® RVE
Electrically adjustable
Capacity: 10,000 – 200,000 kg

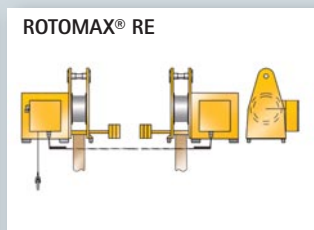

ROTOMAX® RE

ROTOMAX® RE
für Tandembetrieb mit 2 Krananlagen
Tragfähigkeit: 3.000 – 20.000 kg

ROTOMAX® RE
for tandem processing
Capacity: 3,000 – 20,000 kg



Lastwendegeräte
Load turning devices

Kranservice / *Crane service*

Wartung mit Wirkung
Maintenance with effect





Bitte fordern Sie unseren Sonderprospekt an!

Please ask for our special brochure!



Unsere Leistungen auf einen Blick

- Wiederholungsprüfungen nach UVV und BetrSichV
- Wartungen und vorbeugende Instandhaltungen
- RLD Restlebensdauerermittlungen
- Fabrikatübergreifende Ersatzteilversorgung und Zubehörverkauf
- Generalüberholung von Hebezeugen
- Montagen von Krananlagen
- Isolationsmessungen nach BGV A3
- Modernisierungen und Erweiterungen
- Dokumenten-Management
- Kranführer- und Service-Schulungen
- NEU** ■ Prüfung von statischen Regalanlagen gem. DIN EN 15635 und BGR 234 durch unsere vom TÜV-Rheinland ausgebildeten Regalinspektoren

Our performance at a glance

- Periodical inspections acc. to UVV and BetrSichV
- Service and preventive maintenance
- Verification of S.W.P. safe working period
- Delivery of accessories and spare parts across all brands
- General overhaul of hoists
- Installation of crane systems
- Isolation test acc. to BGVA3
- Modernization and extensions
- Document management
- Crane operator and service seminars
- NEW** ■ Testing of static rack systems as per DIN EN 15635 and BGR 234 by our racking inspectors trained by TÜV-Rheinland

Übrigens:

Wir führen Servicearbeiten an allen Hebezeug- und Kranfabrikaten durch!

VETTER Kranservice GmbH

Kalteiche-Ring 3-5
35708 Haiger
Telefon: 02773 91601-600
Telefax: 02773 91601-690
E-Mail: info@vetter-kranservice.de
www.vetter-kranservice.de



By the way:

We are carrying out service and maintenance works for all hoist and crane brands!



Deutschlandweiter Service
Service throughout Germany



Anfragehilfe / Enquiry form

Schwenkkrane / Slewing jib cranes

Absender / Sender:	Name Ansprechpartner /
Firma / Company: _____	Name contact: _____
Str. / Street: _____	Telefon / Phone: _____
PLZ / Ort / ZIP / City: _____	Telefax / Fax: _____
Land / Country: _____	E-Mail / E-mail: _____

Säulenschwenkkran Typ /
Column-mounted slewing jib crane type: _____

Wandschwenkkran Typ /
Wall-mounted slewing jib crane type: _____

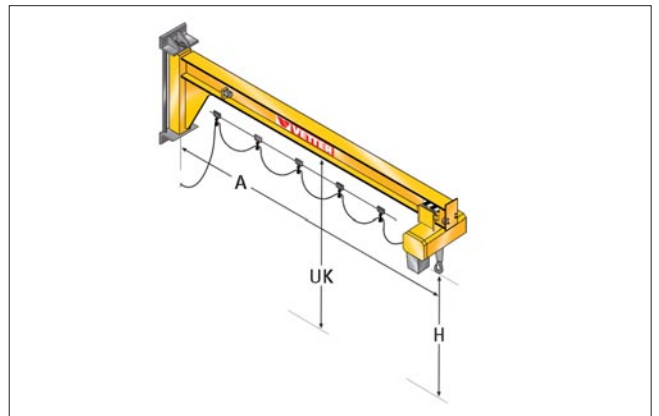
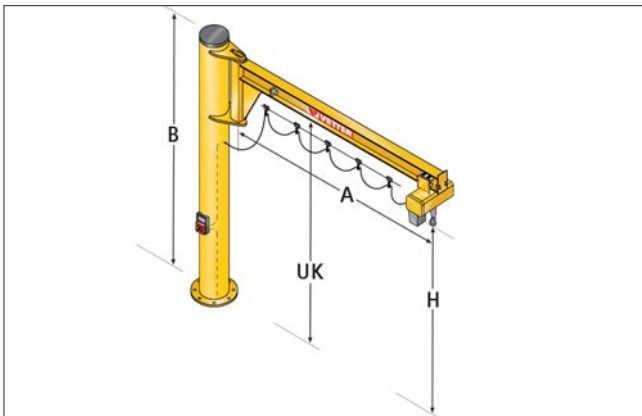

Befestigung / Fastening:

- Verdübelung mit VerbundAnker / Doweling with DowelPlate-System
- Fundamentbefestigung / Foundation
 - AnkerFix (Ankerschrauben) / AnchorFix (Anchor bolts)
 - TopAnker / TopAnchor
 - KompaktAnker / CompactAnchor

Befestigung / Fastening:

- Stahlstütze / Steel pillar (Typ / type _____)
- Betonstütze / Concrete pillar
(Abmessung / Dimension _____ mm x _____ mm)
- Betonwand / Concrete wall (_____ mm)

Tragfähigkeit / Capacity: _____ kg / kg

Unterkante / Jib clearance: **UK** _____ mm

Ausladung / Outreach: **A** _____ mm

Bauhöhe / Total height: **B** _____ mm

Hubhöhe / Lifting height: **H** _____ mm

Raumhöhe / Room height: _____ mm

- Zubehör / Accessory:**
- Katzfahren / Trolley von Hand / manual
 - elektrisch / electrical
 - Schwenken / Slewing von Hand / manual
 - elektrisch / electrical

- Betrieb / Operation Halle / Indoor
- Freigelände / Outdoor
- Montage / Mounting in Eigenregie / on our own
- bitte anbieten / please offer

Bitte besuchen Sie uns nach Terminvereinbarung / Please contact us for further consultancy

Vor dem Ausfüllen kopieren! / First copy – then fill in!

Fax +49 271 3502-299



Anfragehilfe / Enquiry form

Portalkransysteme / Gantry crane systems

Absender / Sender:	Name Ansprechpartner /
Firma / Company: _____	Name contact: _____
Str. / Street: _____	Telefon / Phone: _____
PLZ / Ort / ZIP / City: _____	Telefax / Fax: _____
Land / Country: _____	E-Mail / E-mail: _____

Bockkran Typ /
Gantry crane type: _____

Portalkransystem /
Gantry crane system: *P* _____

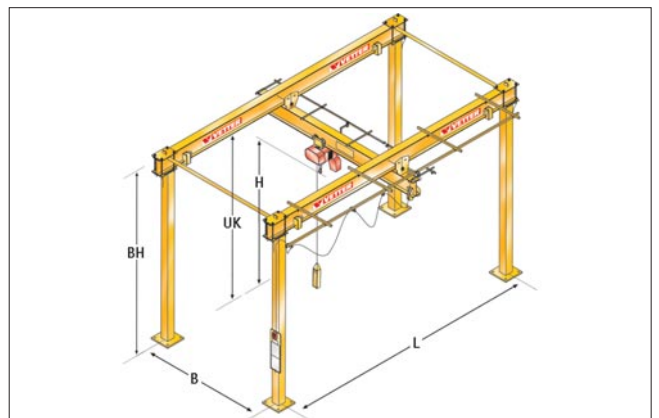
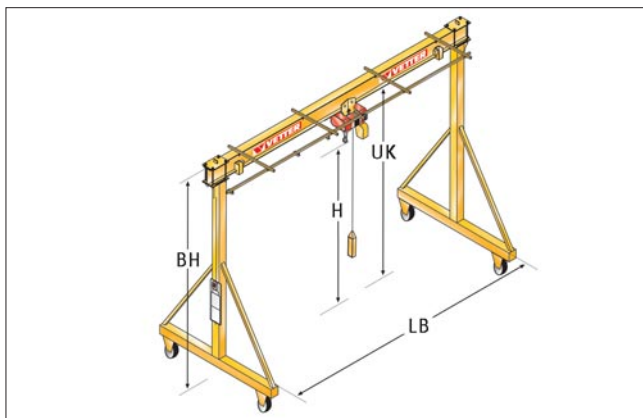

Tragfähigkeit / Capacity: _____ kg / kg
 Lichte Breite / Gantry span: **LB** _____ mm
 Hubhöhe / Lifting height: **H** _____ mm
 Unterkante / Portal clearance: **UK** _____ mm
 Bauhöhe / Total height: **BH** _____ mm

Tragfähigkeit / Capacity: _____ kg / kg
 Länge / Length: **L** _____ mm
 Breite / Width: **B** _____ mm
 Hubhöhe / Lifting height: **H** _____ mm
 Unterkante / Portal clearance: **UK** _____ mm
 Bauhöhe / Total height: **BH** _____ mm
 Raumhöhe / Room height: _____ mm

Zubehör / Accessory: Katzfahren / Trolley von Hand / manual
 elektrisch / electrical
 Kranfahren / Bridge von Hand / manual
 elektrisch / electrical

Betrieb / Operation Halle / Indoor
 Freigelände / Outdoor
 Montage / Mounting in Eigenregie / on our own
 bitte anbieten / please offer

Bitte besuchen Sie uns nach Terminvereinbarung / Please contact us for further consultancy



EST. 1889
GERMANY

VETTER[®]
KRANTECHNIK

VETTER Krantechnik GmbH
Siegtalstr. 22
57080 Siegen · Germany

Phone +49 271 3502-0
Fax +49 271 3502-299
E-mail info@vetter-krane.de
www.vetter-krane.de



Stammwerk Siegen
Headquarters Siegen

Kranwerk Haiger
Crane Factory Haiger

012-T DE/EN 05.16
Änderungen und Irrtümer vorbehalten. Abbildungen ähnlich.
Subject to technical changes, errors excepted. Illustrations similar.

VETTER – Lifts and moves.